

KRAWEŻNIK BETONOWY 20X30 CM NA ŁAWIE Z OPOREM

MATERIAŁY na 1 m

1. Krawężnik - 1,0 m
2. Podsyпка cem. piask. - 0,009 m³
3. Beton klasy B 15 - 0,06 m³

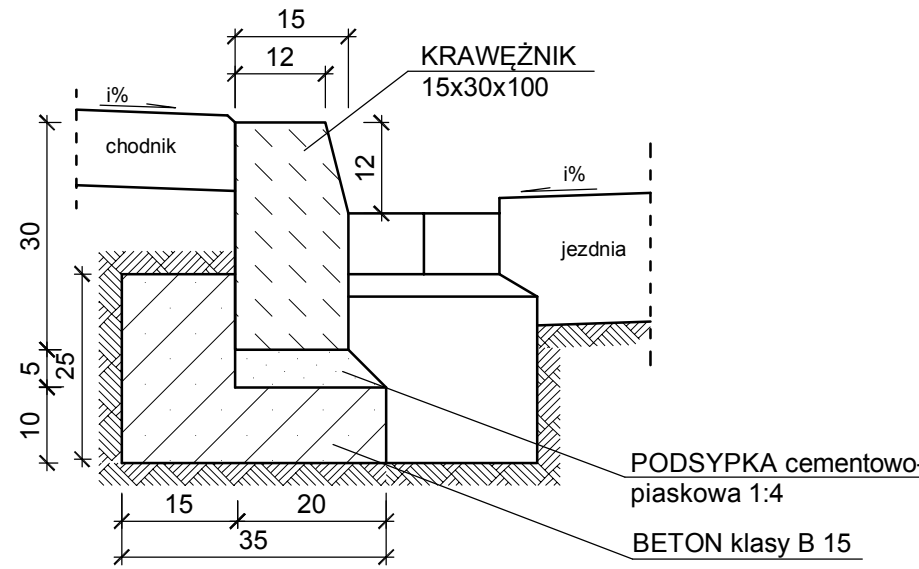
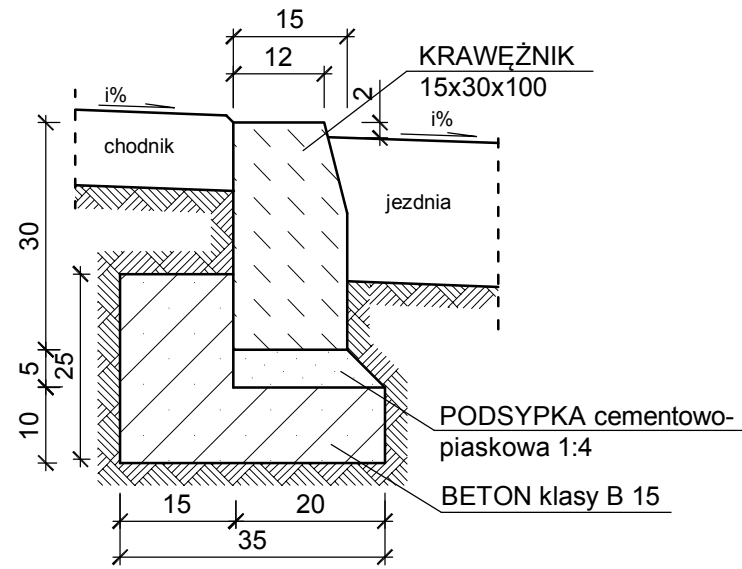

KRAWEŻNIK BETONOWY 20X30 CM NA ŁAWIE Z OPOREM

MATERIAŁY na 1 m

1. Krawężnik - 1,0 m
2. Podsyпка cem. piask. - 0,012 m³
3. Beton klasy B 15 - 0,07 m³

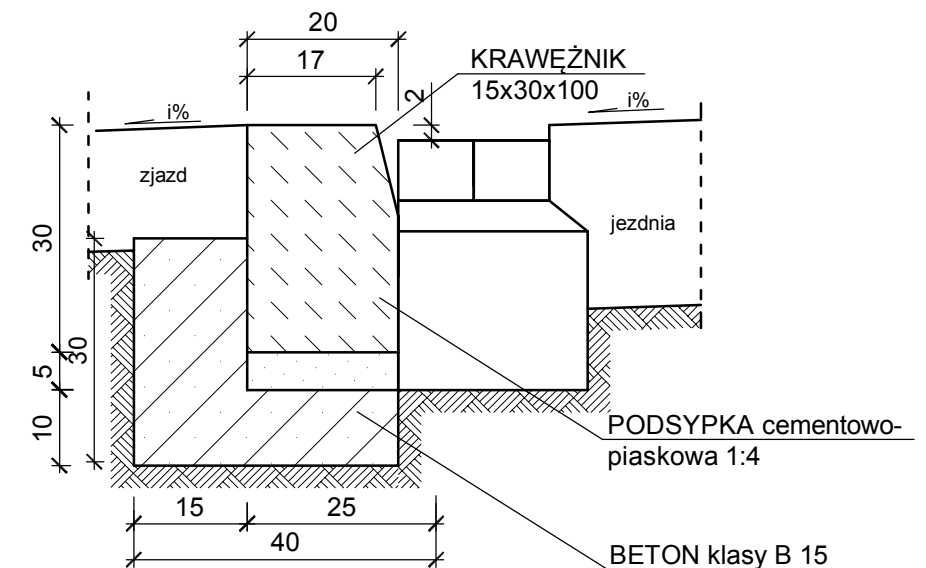
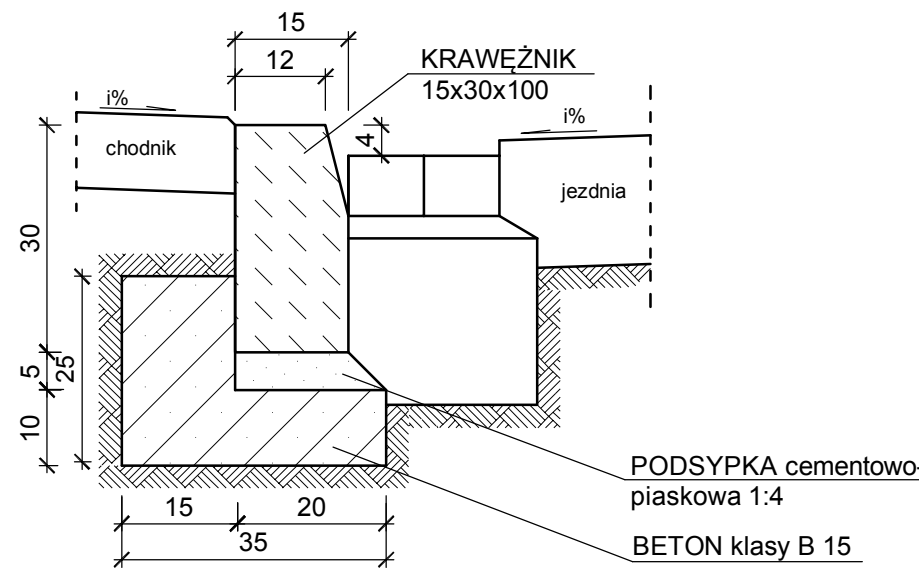
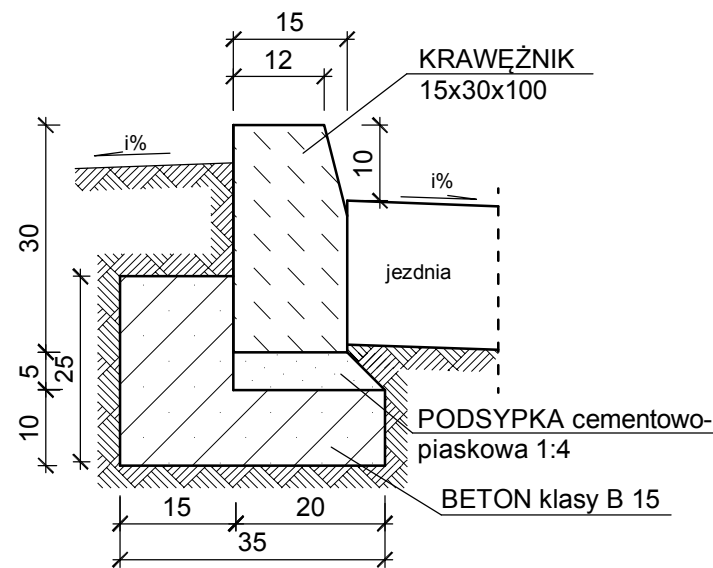
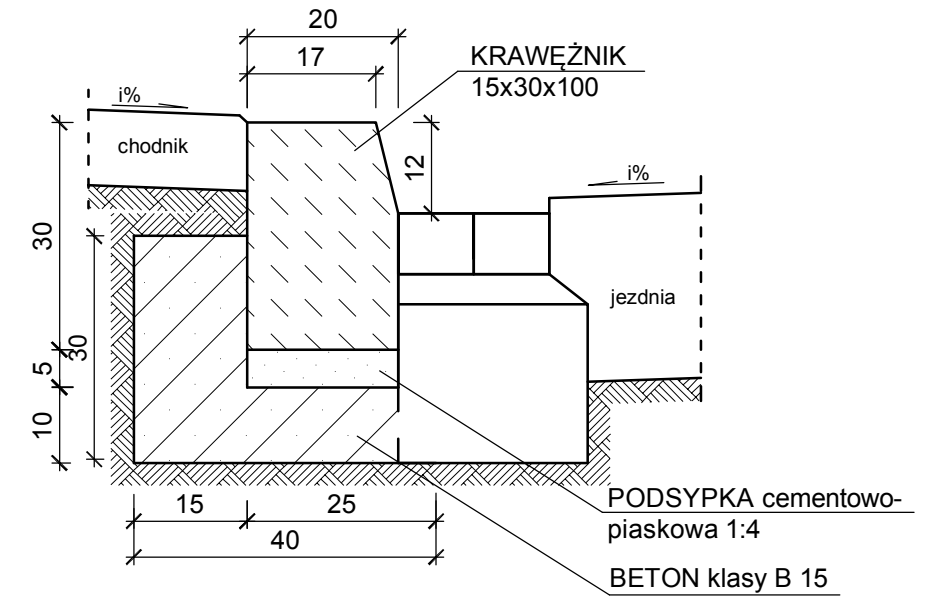

Inwestor:			
Gmina Czerwonak ul. Źródłana 39, 62-004 Czerwonak			
Projektujący:			
Biuro Inżynierskie DUKT Wojciech Andrzejak ul. Poznańska 38, 62-070 Dopiewo			
Temat:			
Budowa parkingu z odwodnieniem przy stacji kolejowej w Czerwonaku wraz z budową oświetlenia			
Skala:	Rysunek:	Nr rys:	
1:10	Konstrukcja krawężnika	5	
Data:	Studium:		
08.2012	Projekt budowlano-wykonawczy		
Imię i Nazwisko	Branża:	Nr uprawnień:	Podpis:
mgr inż. Maciej Fajfer	Drogowa	WKP/0296/POOD/09	
inż. Janusz Fajfer	Drogowa	85/72	
mgr inż. Paweł Wiśniewski	Sanitarna	WKP/0152/PWOS/04	
mgr inż. Janina Górna	Sanitarna	246/84/PW	
mgr inż. Wojciech Andrzejak			