



UL. FORDOŃSKA 393; 85-790 BYDGOSZCZ
TEL. 533 52 52 50; www.norman.net.pl

**NAZWA OPRACOWANIA: SPECYFIKACJA TECHNICZNA
WYKONANIA I ODBIORU ROBÓT**

**NAZWA INWESTYCJI : BUDOWA PARKU REKREACYJNEGO
W KOZIEGŁOWACH**

LOKALIZACJA: Gmina Czerwonak
Koziegłowy, os. Karolin
dz. nr 330/4, 330/5, 330/6
obręb Koziegłowy 302104_2_0006

KOD CPV : 45000000-7 Roboty budowlane
45300000-0 Roboty instalacyjne

BRANŻA : BUDOWLANA, INSTALACYJNA

INWESTOR : GMINA CZERWONAK
ul. Źródlana 39, 62-004 Czerwonak

OPRACOWANO W : Biuro Kosztorysowe NORMAN Bartłomiej Siekierkowski
ul. Fordońska 393, 85-790 Bydgoszcz,
tel. 052 307 02 33; www.norman.net.pl

DATA : Kwiecień 2017

OPRACOWAŁA: Hanna Maciejewska

SPIS ZAWARTOŚCI OPRACOWANIA

SPIS ZAWARTOŚCI OPRACOWANIA	2
PREAMBUŁA.....	3
O-00.00.00-WYMAGANIA OGÓLNE.....	6
B-01.02.01-ROBOTY ZIEMNE PRZY WYKONANIU WYKOPÓW	18
B-03.01.01-OCZYSZCZENIE TERENU.....	27
B-03.02.02-NAWIERZCHNIE MINERALNE I OBRZEŻA	32
B-03.02.03-ELEMENTY MAŁEJ ARCHITEKTURY	40
B-03.02.04-MONTAŻ WYPOSAŻENIA PLACU ZABAW.....	46
B-03.02.05-NAWIERZCHNIA PIASKOWA	51
B-03.02.06-TERENY ZIELONE	55
E-00.01.01-INSTALACJA TELETECHNICZNA ZEWNĘTRZNA.....	64

SPECYFIKACJA TECHNICZNA WYKONANIA I ODBIORU ROBÓT

PREAMBUŁA

SPIS TREŚCI

1. WSTĘP
 2. INFORMACJA DLA OFERENTÓW
-

1. WSTĘP

1.1. Przedmiot Specyfikacji Technicznej

Przedmiotem niniejszej specyfikacji technicznej (ST) są pełnobrańzowe wymagania techniczne dotyczące wykonania i odbioru robót, które zostaną wykonane na podstawie dokumentacji projektowej dla zadania pn. „Budowa parku rekreacyjnego w Koziegłowach”.

1.2. Podstawa opracowania

- Uzgodnienia z inwestorem i przyszłym użytkownikiem.
- Wizja lokalna i inwentaryzacja budowlana obiektu.
- Obowiązujące przepisy i normy.
- Dokumentacja Projektowa.

1.3. Przedmiot inwestycji

Urządzenie parku rekreacyjnego:

Etap I:

- Remont i utwardzenie ścieżek pieszych z nawierzchnią mineralną
- Wykonanie i wyposażenie placu zabaw – park linowy ze stałą asekuracją instalowany w drzewostanie istniejącym
- Montaż zabawek / urządzeń sprawnościowych
- Montaż elementów małej architektury – ławki, kubły na śmieci, stojaki na rowery

Etap II:

- Wykonanie dodatkowych lamp oświetlenia zewnętrznego
- Instalacja dwóch kamer monitoringu wizyjnego na istniejących słupach oświetlenia zewnętrznego

1.4. Istniejący stan zagospodarowania terenu

- Teren pofałdowany ze spadkiem w kierunku południowo zachodnim, rzędna 75,4-78,60m n.p.m.
- Teren zagospodarowany częściowo – w obrębie terenu inwestycji urządzony jest park z drzewostanem wysokim i krzewami, alejkami dla pieszych i oświetleniem parkowym.
- Teren nie jest ogrodzony.
- Brak dojazdów, dojścia z ciągów pieszych w obrębie osiedla.

2. INFORMACJA DLA OFERENTÓW

Na etapie przygotowywania oferty, zobowiązuje się potencjalnego Wykonawcę do zapoznania się z:

- a) całością Materiałów Przetargowych,
- b) zapoznania się ze wszystkimi szczegółami wymagań Zamawiającego,
- c) warunkami fizycznymi, prawnymi, środowiskowymi, itp. dotyczącymi przedmiotowej inwestycji,
- d) zapoznania się ze szczegółami dotyczącymi placu budowy (itp. warunki powierzchniowe, dostęp, zakwaterowanie, urządzenia, personel, energia, transport, woda, itp.).

Czynności te Wykonawca przeprowadzi we własnym zakresie i na własny koszt.

Wskazane jest by w trakcie przygotowania oferty Wykonawca dokonał wizji lokalnej w celu zapoznania się z warunkami lokalnymi, lokalizacją i stanem obecnym obiektu.

Na etapie wykonawstwa Wykonawca jest odpowiedzialny za jakość zastosowanych materiałów, maszyn i urządzeń, za montaż i uruchomienie, za ich zgodność z dokumentacją projektową, wymaganiami specyfikacji technicznych, programem zapewnienia jakości, projektem organizacji robót oraz poleceniami Inspektora Nadzoru.

Wykonawca ponosi odpowiedzialność za dokładne wytyczenie robót. Decyzje Inspektora Nadzoru dotyczące akceptacji lub odrzucenia materiałów, maszyn i urządzeń będą oparte na wymaganiach sformułowanych w umowie z Inwestorem, ofercie Wykonawcy, dokumentacji projektowej i w specyfikacjach technicznych, a także w normach i wytycznych. Przy podejmowaniu decyzji Inspektor Nadzoru uwzględni wyniki badań materiałów maszyn i urządzeń, tolerancje normalnie występujące przy produkcji i przy badaniach materiałów, własne doświadczenia zawodowe, wyniki badań naukowych oraz inne czynniki wpływające na rozważaną kwestię. Polecenia Inspektora Nadzoru będą wykonywane nie później, niż w czasie przez niego wyznaczonym, po ich otrzymaniu przez Wykonawcę. Skutki finansowe z tego tytułu ponosi Wykonawca.

Wykonawca nie może wykorzystywać błędów lub opuszczeń w Dokumentach Przetargowych, a o ich wykryciu winien poinformować Inspektora Nadzoru i Zamawiającego. Zamawiający dokona odpowiednich poprawek i uzupełnień lub interpretacji. Błędy i opuszczenia niezgłoszone będą uważane jak błędy i opuszczenia w dokumentacji Wykonawcy.

Dokumentami przetargowymi są:

- dokumentacja projektowa,
- przedmiary robót,
- specyfikacja techniczna wykonania i odbioru robót budowlanych.

W przypadku różnic w zapisach w/w dokumentów zawsze należy uznawać za wiążące zapisy widniejące w dokumentacji projektowej inwestycji.

SPECYFIKACJA TECHNICZNA WYKONANIA I ODBIORU ROBÓT

O - 00.00.00

WYMAGANIA OGÓLNE

SPIS TREŚCI

1. WSTĘP
 2. MATERIAŁY
 3. SPRZĘT
 4. TRANSPORT
 5. WYKONANIE ROBÓT
 6. KONTROLA JAKOŚCI ROBÓT
 7. OBMIAR ROBÓT
 8. ODBIÓR ROBÓT
 9. PODSTAWA PŁATNOŚCI
 10. PRZEPISY ZWIĄZANE
-

1. WSTĘP

1.1. Przedmiot ST

Przedmiotem niniejszej specyfikacji technicznej (ST) są wspólne wymagania techniczne dotyczące wykonania i odbioru robót, które zostaną wykonane na podstawie dokumentacji projektowej dla zadania pn. „Budowa parku rekreacyjnego w Kozięglowach”.

1.1. Zakres stosowania ST

Specyfikacja techniczna jest dokumentem będącym podstawą do udzielenia zamówienia i zawarcia umowy na wykonanie robót zawartych w dokumentacji projektowej.

1.2. Zakres robót objętych ST

Spis działów ST wraz z klasyfikacją wg Wspólnego Słownika Zamówień (CPV). Wymagania ogólne zawarte w ST dotyczą wszystkich robót budowlanych i należy je stosować w powiązaniu ze szczegółowymi specyfikacjami technicznymi.

KOD CPV:

Nazwy i kody grup, klas i kategorii robót dotyczą stosowania Wspólnego Słownika Zamówień przez zamawiających w Unii Europejskiej. Wspólny Słownik Zamówień jest systemem klasyfikacji produktów, usług i robót budowlanych stworzonym na potrzeby zamówień publicznych.

45000000-7 Roboty budowlane

45300000-0 Roboty instalacyjne

1.3. Określenia podstawowe

Określenia i nazewnictwo użyte w niniejszej specyfikacji technicznej są zgodne z obowiązującymi podanymi w normach PN i przepisach Prawa budowlanego. Użyte w ST wymienione poniżej określenia należy rozumieć w każdym przypadku następująco:

Aprobata techniczna - pozytywna ocena techniczna wyrobu, stwierdzająca jego przydatność do stosowania w budownictwie.

Budowa - wykonanie obiektu budowlanego w określonym miejscu a także odbudowę, rozbudowę, nadbudowę obiektu budowlanego.

Dokumentacja techniczna, projektowa – oznacza dokumentację, zawierającą również rysunki, stanowiącą załącznik do Specyfikacji.

Dokumentacja budowy - pozwolenie na budowę wraz z załączonym projektem budowlanym, dziennik budowy, protokoły odbiorów częściowych i końcowych, w miarę potrzeby, rysunki i opisy służące realizacji obiektu, operaty geodezyjne, książka obmiarów, a w przypadku realizacji obiektów metodą montażu - także dziennik montażu.

Dziennik budowy - dziennik wydany przez właściwy organ zgodnie z obowiązującymi przepisami, stanowiący urzędowy dokument przebiegu robót budowlanych oraz zdarzeń i okoliczności zachodzących w czasie wykonywania robót.

Dokumentacja powykonawcza - dokumentacja budowy z naniesionymi zmianami dokonanymi w toku wykonywania robót oraz geodezyjnymi pomiarami powykonawczymi.

Inspektor Nadzoru - kompetentny, niezależny organ nadzorczy, którego zadaniem jest weryfikacja prawidłowości wykonywanych robót budowlanych i zgodności ich ze specyfikacjami technicznymi oraz Dokumentacją Projektową.

Kierownik budowy - osoba wyznaczona przez Wykonawcę robót, upoważniona do kierowania robotami i do występowania w jego imieniu w sprawach realizacji kontraktu, ponosząca ustawową odpowiedzialność za prowadzoną budowę.

Materiały – wszelkie tworzywa niezbędne do wykonania Robót, zgodne z Dokumentacją Projektową i Specyfikacjami Technicznymi, zaakceptowane przez Inspektora Nadzoru.

Obiekt budowlany – należy przez to rozumieć budynek, budowlę bądź obiekt małej architektury, wraz z instalacjami zapewniającymi możliwość użytkowania obiektu zgodnie z jego przeznaczeniem, wzniesiony z użyciem wyrobów budowlanych.

Oferta – oznacza dokument zatytułowany oferta, który został wypełniony przez Wykonawcę i zawiera podpisaną ofertę na Roboty, skierowaną do Zamawiającego.

Plac budowy, teren budowy - przestrzeń, w której prowadzone są roboty budowlane wraz z przestrzenią zajmowaną przez urządzenia zaplecza budowy.

Podwykonawca – oznacza każdą osobę wymienioną w Umowie jako podwykonawca, lub jakąkolwiek osobę wyznaczoną jako podwykonawca, dla części Robót; oraz prawnych następców każdej z tych osób.

Polecenie Inspektora Nadzoru - wszelkie polecenia przekazane Wykonawcy przez Inspektora Nadzoru, Kierownika Projektu, w formie pisemnej, dotyczące sposobu realizacji Robót lub innych spraw związanych z prowadzeniem budowy.

Polskie Standardy, Polskie Prawo, Polskie Przepisy, Polskie Normy - odniesienie w tekście do Polskich Przepisów Prawa, Ustaw, Rozporządzeń, Zarządzeń lub Norm będzie rozumiane, jako konieczność uzyskania zgodności ze wszystkimi Polskimi Przepisami Prawa, Ustawami, Zarządzeniami i Normami razem, właściwym dla danego zagadnienia.

Pozwolenie na budowę - decyzja administracyjna zezwalająca na rozpoczęcie i prowadzenie budowy lub wykonywanie robót budowlanych innych niż budowa obiektu budowlanego wraz z załącznikami – m.in. Projekt Budowlany.

Projektant - uprawniona osoba prawna lub fizyczna będąca autorem Dokumentacji Projektowej.

Przedmiar Robót – opracowanie obejmujące zestawienie planowanych robót w kolejności technologicznej ich wykonania wraz z obliczeniem i podaniem ilości ustalonych jednostek przedmiarowych.

Roboty - oznaczają wszelkie prace budowlane, montażowe i instalacyjne, w tym prace projektowe i prace pomocnicze, prowadzone na Terenie Budowy w celu realizacji i ukończenia Obiektu.

ST (Specyfikacja techniczna, ST, OST, SST) – oznacza dokument zatytułowany Specyfikacja techniczna wykonania i odbioru robót.

Umowa – umowa na wykonanie zadania objętego specyfikacją, zawarta po rozstrzygnięciu przetargu pomiędzy Zamawiającym i Wykonawcą.

Wykonawca – podmiot wybrany w przetargu na realizację zadania objętego Specyfikacją Techniczną i Dokumentacją Projektową.

Zamawiający – oznacza osobę, wymienioną jako Zamawiający w Akcie Umowy oraz prawnych następców tej osoby.

1.4. Ogólne wymagania dotyczące robót

1.4.1. Zgodność robót z Dokumentacją Projektową i ST

Dokumentacja Projektowa i Specyfikacje Techniczne (ST) oraz inne dodatkowe dokumenty przekazane przez Inspektora stanowią o zamówionym zakresie i są integralną częścią umowy, a wymagania w nich zawarte są obowiązujące dla Wykonawcy.

Wykonawca nie może wykorzystywać błędów w Dokumentacji Projektowej lub ich pomijać. O ich wykryciu powinien natychmiast powiadomić Inspektora, który w porozumieniu z projektantem dokona odpowiednich zmian lub poprawek. Wszystkie wykonane roboty i dostarczone materiały winny być zgodne z Dokumentacją Projektową i ST. Dane określone w Dokumentacji Projektowej i w ST uważane są za wartości docelowe, od których dopuszczalne są odchylenia w ramach określonego przedziału tolerancji.

Cechy materiałów muszą być jednorodne i wykazywać zgodność z określonymi wymogami, a rozrzuty tych cech nie mogą przekraczać dopuszczalnego przedziału tolerancji. W przypadku, gdy roboty lub materiały nie będą w pełni zgodne z Dokumentacją Projektową lub ST i wpłynie to na zmianę parametrów wykonanych elementów budowli, to takie materiały winny być niezwłocznie zastąpione innymi, a roboty wykonane od nowa na koszt Wykonawcy.

Organizator przetargu zakłada, że Wykonawca jest profesjonalną, wykwalifikowaną firmą budowlaną i dlatego jego obowiązkiem jest sprecyzować szczegółowo zakres prac poprzez przedmiary i szczegółowe omówienie całej dokumentacji. Wykonawcy nie usprawiedliwia brak wiedzy technicznej.

Oferent zobowiązany jest wykonać własne przedmiary robót. W przypadku niewykonania własnych przedmiarów robót przez Oferenta, przyjmuje się, iż Oferent w całości akceptuje otrzymany od Inwestora przedmiar i traktuje go jako własny.

Technologia wykonania robót powinna wynikać z Dokumentacji Projektowej Zamawiającego, Dokumentacji Roboczej Oferenta, szczegółowych instrukcji producentów, wytycznych ITB, ogólnych przepisów Prawa Budowlanego i Polskich Norm oraz Warunków Technicznych Wykonania i Odbioru Robót Budowlano – Montażowych. Oferent zapozna się z placem budowy oraz Projektem Przetargowym i dokona własnej weryfikacji przedmiaru w stosunku do przekazanej dokumentacji oraz proponowanej technologii robót. Wszelkie niejasności dotyczące przedmiaru należy wyjaśniać w trakcie negocjacji.

Po złożeniu oferty przyjmuje się, że Oferent uzyskał wszelkie konieczne informacje do prawidłowej wyceny przedmiotu zamówienia. Oferent jest świadomy i przyjmuje odpowiedzialność tak jak za własne, za wszystkie błędy, uchybienia i szkody, jakie ewentualnie wyrządziliby Podwykonawcy i Dostawcy zatrudnieni przez Oferenta podczas wykonywania robót i dostaw. Zamawiający, w terminie określonym w dokumentach umowy przekaże Wykonawcy teren budowy wraz ze wszystkimi wymaganymi uzgodnieniami prawnymi i administracyjnymi.

1.4.2. Przekazanie terenu budowy

Przekazanie Terenu Budowy i Dokumentacji Budowy nastąpi protokołarnie w terminach określonych w umowie.

Odpowiedzialność za prowadzenie dokumentacji budowy zgodnie z obowiązującymi przepisami spoczywa na Wykonawcy. Dokumenty budowy będą przechowywane na terenie budowy w miejscu odpowiednio zabezpieczonym. Zaginięcie któregośkolwiek z dokumentów budowy spowoduje jego natychmiastowe odtworzenie w formie przewidzianej prawem. Wszystkie dokumenty budowy będą zawsze dostępne dla Inwestora i przedstawione do wglądu na życzenie Zamawiającego.

1.4.3. Zabezpieczenie terenu budowy

Fakt przystąpienia i prowadzenie robót Wykonawca obwieści publicznie w sposób uzgodniony z Inspektorem Nadzoru Inwestorskiego oraz przez umieszczenie, w miejscach i ilościach określonych przez Inspektora Nadzoru Inwestorskiego, tablic informacyjnych i ostrzegawczych – w miarę potrzeb podświetlanych. Inspektor Nadzoru Inwestorskiego określi niezbędny sposób ogrodzenia terenu budowy. Zabezpieczenie prowadzonych robót nie podlega odrębnej zapłacie.

1.4.4. Zaplecze budowy

Będzie organizowane na terenie należącym do Inwestora. Wszystkie szczegóły zostaną przekazane Wykonawcy w momencie przekazania Wykonawcy terenu budowy.

Wykonawca jest zobowiązany do zabezpieczenia Terenu Budowy w okresie trwania realizacji Umowy, aż do odbioru ostatecznego Robót, a w szczególności:

- Zabezpieczy i utrzyma warunki bezpiecznej pracy i pobytu osób wykonujących czynności związane z budową i nienaruszalność ich mienia służącego do pracy a także zabezpieczy teren budowy przed dostępem osób nieupoważnionych.
- Na Wykonawcy spoczywa odpowiedzialność za ochronę punktów pomiarowych do chwili ostatecznego odbioru robót. Uszkodzone lub zniszczone znaki geodezyjne Wykonawca odtworzy i utrwali na własny koszt.
- Wykonawca we własnym zakresie zorganizuje zaplecze budowy a koszty budowy i utrzymania zaplecza zawierają się w kwocie zadeklarowanej w ofercie przetargowej.
- Wykonawca wykona wszystkie prace wstępne potrzebne do zorganizowania zaplecza, doprowadzi instalacje niezbędne do jego funkcjonowania oraz wyposaży w odpowiednie objekty i drogi montażowe.
- Wykonawca jest zobowiązany do uzyskania doprowadzenia, przyłączenia wszelkich czynników i mediów energetycznych do zaplecza i placu budowy, takich jak: energia elektryczna, gaz, woda, ścieki itp.
- Zabezpieczenie korzystania z w/w czynników i mediów energetycznych należy do obowiązków Wykonawcy i w pełni jest on odpowiedzialny za uzyskanie wszystkich warunków technicznych przyłączenia, dokonanie uzgodnień itp.
- Wykonawca w ramach umowy ma uprzątnąć plac budowy po zakończeniu każdego elementu robót i doprowadzić go do stanu pierwotnego po zakończeniu robót i likwidacji placu budowy.
- Koszty budowy i utrzymania zaplecza zawierają się w kwocie zadeklarowanej w ofercie przetargowej. Wykonawca ma obowiązek znać i stosować w czasie prowadzenia Robót wszelkie przepisy dotyczące ochrony środowiska naturalnego.

1.4.5. Powiązania prawne i odpowiedzialność prawna, stosowanie się do ustaleń prawa i innych przepisów

Wykonawca zobowiązany jest znać i stosować wszystkie przepisy powszechnie obowiązujące oraz przepisy (wydane przez odpowiednie władze miejscowe), które są w jakichkolwiek sposób związane z robotami oraz musi być w pełni odpowiedzialny za ich przestrzeganie podczas prowadzenia budowy.

Wykonawca będzie przestrzegać praw patentowych lub innych praw własności i będzie w pełni odpowiedzialny za wypełnienie wszystkich wymagań prawnych dotyczących: wykorzystania opatentowanych rozwiązań projektowych, urządzeń, materiałów lub metod. W sposób ciągły powinien informować Inspektora Nadzoru o swoich działaniach, przedstawiając kopie zezwoleń i inne odpowiednie dokumenty. Jeśli nie dotrzymanie w/w wymagań spowoduje następstwa finansowe lub prawne to w całości obciążą one Wykonawcę.

1.4.6. Ochrona własności publicznej i prywatnej

Wykonawca jest zobowiązany do ochrony przed uszkodzeniem lub zniszczeniem własności publicznej lub prywatnej. Jeżeli w związku z zaniedbaniem, niewłaściwym prowadzeniem robót lub brakiem koniecznych działań ze strony Wykonawcy nastąpi uszkodzenie lub zniszczenie własności prywatnej lub publicznej to Wykonawca, na swój koszt, naprawi lub odtworzy uszkodzoną własność. Stan uszkodzonej, a naprawionej własności powinien być nie gorszy niż przed powstaniem uszkodzenia.

Wykonawca odpowiada za ochronę instalacji na powierzchni ziemi i za urządzenia podziemne oraz musi uzyskać od odpowiednich władz, będących właścicielami tych urządzeń, potwierdzenie informacji o ich lokalizacji (dostarczone przez Inwestora).

Wykonawca zapewni w czasie trwania robót właściwe oznakowanie i zabezpieczenie przed uszkodzeniem tych instalacji i urządzeń.

Na Wykonawcy spoczywa odpowiedzialność za ochronę drzew, krzewów, kwietników i trawników znajdujących się w obrębie prowadzonych robót. W przypadku zniszczenia lub uszkodzenia w/w elementów zieleni Wykonawca ponosi wszelką odpowiedzialność wynikającą z przepisów Ustawy „O ochronie i kształtowaniu środowiska”.

Wykonawca zobowiązany jest do uporządkowania i przywrócenia na własny koszt zieleni do stanu pierwotnego (tj. posadzenie drzew i krzewów w razie ich zniszczenia, naniesienie i rozścielenie warstwy 5-8 cm ziemi urodzajnej na trawnikach oraz wysianie nasion traw).

1.4.7. Ochrona środowiska w czasie wykonywania robót

Wykonawca ma obowiązek znać i stosować, w czasie prowadzenia robót, wszelkie przepisy ochrony środowiska naturalnego.

W okresie trwania robót Wykonawca będzie:

- podejmować wszystkie uzasadnione kroki zmierzające do stosowania przepisów i norm dotyczących ochrony środowiska na terenie budowy oraz będzie unikał uszkodzeń lub uciążliwości dla osób lub własności prywatnej i społecznej, a wynikających ze skażenia środowiska, hałasu lub innych przyczyn powstałych w następstwie jego sposobu działania;
- miał szczególny wzgląd na prace sprzętu budowlanego używanego na budowie. Stosowany sprzęt nie może powodować zniszczeń w środowisku naturalnym. Opłaty i kary za przekroczenia norm, określonych w odpowiednich przepisach dotyczących środowiska, obciążają Wykonawcę;
- wszystkie skutki ujawnione po okresie realizacji robót, a wynikające z zaniedbań w czasie realizacji robót, obciążają Wykonawcę.

1.4.8. Materiały szkodliwe dla otoczenia

Materiały, które w sposób trwały są szkodliwe dla otoczenia, nie będą dopuszczone do użycia. Nie wolno stosować materiałów wywołujących szkodliwe promieniowanie o natężeniu większym od dopuszczalnego. Wszystkie materiały użyte do robót muszą mieć świadectwa dopuszczenia do stosowania, wydane przez uprawnioną jednostkę, jednoznacznie określające brak szkodliwego oddziaływania tych materiałów na środowisko.

1.4.9. Ochrona przeciwpożarowa

Wykonawca będzie przestrzegać przepisów ochrony przeciwpożarowej.

Sprawny sprzęt przeciwpożarowy, wymagany przez odpowiednie przepisy, Wykonawca rozmieści na terenie budowy, w pomieszczeniach biurowych i magazynowych oraz przy maszynach i w pojazdach mechanicznych. Materiały łatwopalne będą składane w sposób zgodny z odpowiednimi przepisami i zabezpieczone przed dostępem osób trzecich.

Prace pożarowo niebezpieczne wykonywane będą na zasadach uzgodnionych z przedstawicielami użytkownika nieruchomości.

Wykonawca będzie odpowiedzialny za wszystkie straty powodowane pożarem wywołanym jego działalnością przy realizacji robót przez personel Wykonawcy.

Wykonawca odpowiadać będzie za straty spowodowane przez pożar wywołany przez osoby trzecie powstały w wyniku zaniedbań w zabezpieczeniu budowy i materiałów niebezpiecznych.

1.4.10. Bezpieczeństwo i higiena pracy (BHP)

Podczas realizacji robót Wykonawca przestrzegać będzie przepisów dotyczących bhp. W szczególności Wykonawca ma obowiązek zadbać, aby personel nie wykonywał pracy w warunkach niebezpiecznych, szkodliwych dla zdrowia oraz niespełniających odpowiednich wymagań sanitarnych.

Wykonawca zapewni i będzie utrzymywał wszelkie urządzenia zabezpieczające, socjalne oraz sprzęt i odpowiednią odzież dla ochrony życia i zdrowia osób zatrudnionych na budowie oraz dla zapewnienia bezpieczeństwa publicznego. Uznaje się, że wszystkie koszty związane z wypełnieniem wymagań określonych powyżej nie podlegają odrębnej zapłacie i są uwzględnione w cenie kosztorysowej.

1.4.11. Ograniczenie obciążeń osi pojazdów

Wykonawca stosować się będzie do ustawowych ograniczeń obciążenia na oś przy transporcie materiałów i wyposażenia na i z terenu robót. Uzyska on wszelkie niezbędne zezwolenia od władz, co do przewozu, nietypowych wagowo ładunków i w sposób ciągły będzie o każdym takim przewozie powiadamiał Inspektora Nadzoru. Pojazdy i ładunki powodujące nadmierne obciążenie osiowe nie będą dopuszczone na świeżo ukończony fragment budowy w obrębie terenu budowy i Wykonawca będzie odpowiadał za naprawę wszelkich robót w ten sposób uszkodzonych, zgodnie z poleceniami Inspektora Nadzoru.

1.4.12. Wykopalka

Wszelkie wykopalka, monety, przedmioty wartościowe, budowle oraz inne pozostałości o znaczeniu geologicznym lub archeologicznym odkryte na terenie budowy będą uważane za własność Zamawiającego. Wykonawca zobowiązany jest powiadomić Inspektora Nadzoru Inwestorskiego i postępować zgodnie z jego poleceniami.

1.4.13. Zaplecze Zamawiającego (o ile warunki umowy przewidują realizację)

Wykonawca zobowiązany jest zabezpieczyć Zamawiającemu, pomieszczenia biurowe, sprzęt, transport oraz inne urządzenia towarzyszące, zgodnie z warunkami umowy z Inwestorem.

2. MATERIAŁY

2.1. Akceptowanie użytych materiałów

Co najmniej na trzy tygodnie przed zaplanowanym wykorzystaniem jakichkolwiek materiałów przeznaczonych do robót Wykonawca przedstawi szczegółowe informacje dotyczące proponowanego źródła wytwarzania, zamawiania oraz odpowiednie świadectwa badania jakości w celu zatwierdzenia przez Inspektora nadzoru inwestorskiego. Zatwierdzenie jednego materiału z danego źródła nie oznacza automatycznego zatwierdzenia pozostałych materiałów z tego źródła.

W wypadku materiałów, urządzeń i elementów szczególnie istotnych, wskazanych w Projekcie Wykonawca zobowiązany jest do przedstawienia Inspektorowi Nadzoru Inwestorskiego i Zamawiającemu próbek i danych technicznych minimum trzech odpowiedników materiałów wykończeniowych, elementów budowlanych i urządzeń w terminie nie krótszym niż 3 miesiące przed planowanym montażem lub instalacją danego materiału/elementu/urządzenia.

Wykonawca zobowiązany jest do prowadzenia badań w celu udokumentowania, że materiały uzyskane z dopuszczalnego źródła w sposób ciągły spełniają wymagania ST w czasie prowadzenia robót.

Jeżeli materiały z akceptowanego źródła są niejednorodne lub niezadowalającej jakości, Wykonawca powinien zmienić źródło zaopatrywania w materiały.

Materiały wykończeniowe stosowane na płaszczyznach widocznych z jednego miejsca powinny być z tej samej partii materiału w celu zachowania tych samych właściwości kolorystycznych w czasie całego procesu eksploatacji.

Wykonawca ponosi odpowiedzialność za spełnienie wymagań ilościowych i jakościowych materiałów z jakichkolwiek źródeł. Wykonawca poniesie wszystkie koszty a w tym: opłaty, wynagrodzenia i jakiegokolwiek inne koszty związane z dostarczeniem materiałów i urządzeń do robót.

Eksploatacja źródeł materiałów powinna być zgodna z wszelkimi regulacjami prawnymi obowiązującymi na danym obszarze.

2.2. Równoważne stosowanie materiałów, maszyn i urządzeń

Gdziekolwiek w dokumentach Zamawiającego powołane są konkretne urządzenia, maszyny, materiały lub ich producenci, przyjmuje się że nie są one wiążące, i mają one jedynie charakter informacyjny i przykładowy. Karty katalogowe (jeśli są) mają jedynie charakter pomocniczy w celu określenia parametrów i charakterystyki pracy poszczególnych urządzeń. Dopuszcza się zastosowanie innych równoważnych urządzeń o parametrach pracy i charakterystyce nie gorszej niż określono w kartach katalogowych.

Dopuszcza się zastosowanie materiałów równorzędnych tj. o równych lub lepszych parametrach technicznych, o równych lub lepszych parametrach materiałowych, zapewniających równą lub lepszą trwałość i niezawodność.

2.3. Materiały nie odpowiadające wymaganiom

Materiały nie odpowiadające wymaganiom zostaną przez Wykonawcę wywiezione z terenu budowy. Wbudowanie materiałów bez akceptacji Inspektora Nadzoru Wykonawca wykonuje na własne ryzyko licząc się z tym, że roboty nie zostaną przyjęte i nie będą zapłacone.

2.4. Przechowywanie i składowanie materiałów

Wykonawca zapewni, aby tymczasowo składowane materiały, do czasu, gdy będą one potrzebne do wbudowania, były zabezpieczone przed zniszczeniem, zachowały swoją jakość i właściwości oraz były dostępne do kontroli przez Inspektora nadzoru inwestorskiego. Przechowywanie materiałów musi się odbywać na zasadach i w warunkach odpowiednich dla danego materiału oraz w sposób skutecznie zabezpieczający przed dostępem osób trzecich. Wszystkie miejsca czasowego składowania materiałów powinny być po zakończeniu robót, doprowadzone przez Wykonawcę do ich pierwotnego stanu.

Miejsca czasowego składowania będą zlokalizowane w obrębie terenu budowy lub poza terenem budowy w miejscach zorganizowanych przez Wykonawcę i uzgodnionych z Inwestorem.

3. SPRZĘT

Wykonawca jest zobowiązany do używania jedynie takiego sprzętu, który nie spowoduje niekorzystnego wpływu na jakość wykonywanych robót i będzie gwarantować przeprowadzenie robót, zgodnie z zasadami określonymi w Dokumentacji Projektowej i ST.

W przypadku braku ustaleń w wymienionych dokumentach, zasady pracy sprzętu powinny być uzgodnione i zaakceptowane przez inspektora nadzoru inwestorskiego.

Sprzęt należący do Wykonawcy lub wynajęty do wykonania robót musi być utrzymany w dobrym stanie technicznym i w gotowości do pracy.

Wykonawca dostarczy, na żądanie, Inspektorowi nadzoru inwestorskiego kopie dokumentów potwierdzających dopuszczenie sprzętu do użytkowania, tam gdzie jest to wymagane przepisami. Jeżeli przewiduje się możliwość wariantowego użycia sprzętu przy wykonywanych robotach, Wykonawca powiadomi Inspektora nadzoru inwestorskiego o swoim zamiarze wyboru i uzyska jego akceptację.

Wybrany sprzęt po akceptacji, nie może być później zmieniany bez zgody Inspektora.

Jakikolwiek sprzęt, maszyny, urządzenia i narzędzia nie gwarantujące zachowania warunków technologicznych, nie zostaną przez Inspektora nadzoru inwestorskiego dopuszczone do robót.

Wykonawca jest zobligowany do skalkulowania kosztów jednorazowych sprzętu w cenie jednostkowej robót, do których ten sprzęt jest przeznaczony. Koszty transportu sprzętu nie podlegają oddzielnej zapłacie.

4. TRANSPORT

Wykonawca stosować się będzie do ustawowych ograniczeń na oś przy transporcie materiałów i sprzętu na i z terenu Robót. Uzyska on wszelkie niezbędne zezwolenia od władz, co do przewozu nietypowych ładunków i w sposób ciągły będzie o każdym takim przewozie powiadamiał Inspektora Nadzoru Inwestorskiego.

Wykonawca jest zobowiązany do stosowania jedynie takich środków transportu, które nie wpłyną niekorzystnie na jakość wykonywanych robót i na właściwości przewożonych materiałów.

Wykonawca będzie usuwał, na bieżąco i na własny koszt, wszelkie zanieczyszczenia spowodowane jego pojazdami na drogach publicznych i na dojazdach na teren budowy.

Inwestor ma prawo zakwestionować całość lub część dostaw w przypadku uszkodzenia lub stwierdzenia niezgodności z warunkami technicznymi.

5. WYMAGANIA DOTYCZĄCE WYKONANIA ROBÓT

5.1. Ogólne zasady wykonania robót

Wykonawca jest zobowiązany do zrealizowania i ukończenia Robót określonych zgodnie z Umową oraz poleceniami Inspektora Nadzoru i do usunięcia wszelkich wad.

Wykonawca dostarczy na Teren Budowy urządzenia i materiały oraz dokumenty wyspecyfikowane w Umowie, a także niezbędny personel i inne rzeczy i usługi (tymczasowe lub stałe) konieczne do wykonania robót.

Wykonawca ponosi odpowiedzialność za dokładne wytyczenie w terenie i wyznaczenie wysokości punktów wszystkich elementów Robót zgodnie z wymiarami i rzędnymi określonymi w dokumentacji projektowej lub przekazanymi na piśmie przez Inspektora Nadzoru. Następstwa jakiegokolwiek błędu spowodowanego przez Wykonawcę w wytyczeniu i wyznaczeniu robót zostaną poprawione, przez Wykonawcę na własny koszt.

Wykonawca będzie odpowiedzialny za stosowność, stabilność i bezpieczeństwo wszystkich działań prowadzonych na Terenie Budowy, oraz będzie odpowiedzialny za wszystkie dokumenty oraz takie projekty każdej części składowej urządzeń i materiałów, jakie będą wymagane, aby ta część była zgodna z Umową.

Wykonawca ograniczy prowadzenie swoich działań do Terenu Budowy i do wszelkich dodatkowych obszarów, jakie mogą być uzyskane przez Wykonawcę i uzgodnione z Inspektorem Nadzoru Inwestorskiego jako obszary robocze.

Podczas realizacji robót Wykonawca będzie utrzymywał Teren Budowy w stanie wolnym od wszelkich niepotrzebnych przeszkód oraz będzie przechowywał w magazynie, lub odpowiednio rozmieści wszelki sprzęt i nadmiar materiałów.

Wykonawca wytyczy roboty w nawiązaniu do punktów, linii i poziomów odniesienia sprecyzowanych w Umowie lub podanych w powiadomieniu Inspektora Nadzoru Inwestorskiego.

Wykonawca będzie odpowiedzialny za poprawne usytuowanie wszystkich części robót i naprawi każdy błąd w usytuowaniu, poziomach, wymiarach czy wyosiowaniu robót.

Polecenia Inspektora Nadzoru będą wykonywane po ich otrzymaniu przez Wykonawcę nie później niż w terminie wyznaczonym przez Inspektora Nadzoru, pod groźbą zatrzymania robót. Skutki finansowe z tego tytułu będzie ponosił Wykonawca.

5.2. Szczegółowy harmonogram realizacji robót

Wymaga się, aby przed rozpoczęciem prac Wykonawca opracował i przedstawił do akceptacji Zamawiającemu harmonogram robót wraz z opisem ich prowadzenia i szczegółowym opisem zabezpieczeń. Bez uzyskania akceptacji wyżej opisanego harmonogramu i opisu prowadzenia prac, prace nie będą mogły zostać rozpoczęte. Wszystkie użyte materiały służące zabezpieczeniu prowadzonych prac muszą odpowiadać aktualnie obowiązującym normom.

5.3. Decyzja i polecenie Inspektora Nadzoru

Decyzje Inspektora dotyczące akceptacji lub odrzucenia materiałów i elementów robót będą oparte na wymaganiach sformułowanych w umowie, Dokumentacji Projektowej, ST, innych normach i instrukcjach.

Inspektor jest upoważniony do inspekcji wszystkich robót i kontroli wszystkich materiałów dostarczonych na budowę lub na niej produkowanych.

Polecenia Inspektora będą wykonywane nie później niż w czasie przez niego wyznaczonym, po ich otrzymaniu przez Wykonawcę, pod groźbą zatrzymania robót.

Ewentualne skutki finansowe z tytułu niedotrzymania terminu poniesie Wykonawca. W przypadku opóźnień realizacyjnych budowy, stwarzających zagrożenie dla finalnego zakończenia robót, Inspektor ma prawo wprowadzić podwykonawcę na określone roboty na koszt Wykonawcy.

5.4. Mock-up'y

Dla wskazanych w Projekcie obszarów i elementów należy sporządzić mock-up'y, które będą podstawą do ostatecznego wyboru i akceptacji materiałów, elementów wyposażenia i ich wzajemnych relacji.

Przed przystąpieniem do wykonywania mock-up'ów należy uzyskać zatwierdzenie próbek materiałów wskazanych w Projekcie, koniecznych do zatwierdzenia we wzorcowni.

6. KONTROLA JAKOŚCI ROBÓT

6.1. Zasady kontroli jakości i robót

Wykonawca odpowiedzialny jest za pełną kontrolę robót i jakości materiałów. Wykonawca zapewni odpowiedni system kontroli obejmujący personel, laboratorium, sprzęt, zaopatrzenie i wszystkie urządzenia niezbędne do prowadzenia kontroli robót. Wykonawca będzie przeprowadzać pomiary i badania materiałów oraz robót z częstotliwością zapewniającą stwierdzeniem, że roboty wykonano zgodnie z wymaganiami zawartymi w dokumentacji projektowej i ST. Minimalne wymagania co do zakresu badań i ich częstotliwości są określone w ST, normach wytycznych i warunkach technicznych odbioru. W przypadku, gdy nie zostały one tam określone, Inspektor Nadzoru ustali, jaki zakres jest konieczny, aby zapewnić wykonanie robót zgodnie z kontraktem. Wykonawca dostarczy Inspektorowi Nadzoru świadectwa, że wszystkie stosowane urządzenia i sprzęt badawczy posiadają ważną legitymację, zostały prawidłowo wykalibrowane i odpowiadają wymaganiom norm określających procedury badań. Inspektor Nadzoru będzie mieć nieograniczony dostęp do pomieszczeń laboratoryjnych, w celu ich inspekcji. Inspektor Nadzoru będzie przekazywać Wykonawcy pisemne informacje o jakichkolwiek niedociągnięciach dotyczących urządzeń laboratoryjnych, sprzętu, zaopatrzenia laboratorium, pracy personelu lub metod badawczych. Jeżeli niedociągnięcia te będą tak poważne, że mogą wpłynąć ujemnie na wyniki badań, Inspektor Nadzoru natychmiast wstrzyma użycie do robót badanych materiałów i dopuści je do użycia dopiero wtedy, gdy niedociągnięcia w pracy laboratorium Wykonawcy zostaną usunięte i stwierdzona zostanie odpowiednia jakość tych materiałów. Wszystkie koszty związane z organizowaniem i prowadzeniem badań materiałów ponosi Wykonawca.

6.2. Pobieranie próbek

Próbki będą pobierane losowo. Zaleca się stosowanie statystycznych metod pobierania próbek, opartych na zasadzie, że wszystkie jednostkowe elementy produkcji mogą być z jednakowym prawdopodobieństwem wytypowane do badań.

Inspektor Nadzoru Inwestorskiego będzie mieć zapewnioną możliwość udziału w pobieraniu próbek.

Na zlecenie Inspektora Nadzoru Wykonawca będzie przeprowadzać dodatkowe badania tych materiałów, które budzą wątpliwości, co do jakości, o ile kwestionowane materiały nie zostaną przez Wykonawcę usunięte lub ulepszone z własnej woli. Koszty tych dodatkowych badań pokrywa Wykonawca tylko w przypadku stwierdzenia usterek, w przeciwnym przypadku koszty te pokrywa Zamawiający.

Pojemniki do pobierania próbek będą dostarczone przez Wykonawcę i zatwierdzone przez Inspektora Nadzoru. Próbki dostarczone przez Wykonawcę do badań wykonywanych przez Zamawiającego będą odpowiednio opisane i oznakowane, w sposób zaakceptowany przez Inspektora Nadzoru.

6.3. Badania i pomiary

Wszystkie badania i pomiary będą przeprowadzane zgodnie z wymaganiami norm i instrukcji. Przed przystąpieniem do pomiarów lub badań. Wykonawca powiadomi Inspektora o rodzaju, miejscu i terminie pomiaru lub badania.

Po wykonaniu pomiaru lub badania Wykonawca przedstawi na piśmie ich wyniki do akceptacji przez Inspektora. Wyniki przechowywane będą na terenie budowy i okazywane na każde żądanie Inspektora nadzoru.

6.4. Raporty z badań

Wykonawca będzie przekazywać Zamawiającemu kopie raportów z wynikami badań jak najszybciej, nie później jednak niż w terminie określonym w programie zapewnienia jakości.

Wyniki badań (kopie) będą przekazywane Zamawiającemu na formularzach według dostarczonego przez niego wzoru lub innych, przez niego zaakceptowanych.

6.5. Badania prowadzone przez Inspektora nadzoru inwestorskiego

Dla celów kontroli jakości i zatwierdzenia, Inspektor Nadzoru uprawniony jest do dokonywania kontroli, pobierania próbek i badania materiałów u źródła ich wytwarzania, i zapewniona mu będzie wszelka potrzebna do tego pomoc ze strony Wykonawcy i producenta materiałów. Inspektor Nadzoru, po uprzedniej weryfikacji systemu kontroli robót prowadzonych przez Wykonawcę, będzie oceniać zgodność materiałów i robót z wymaganiami ST na podstawie wyników badań dostarczonych przez Wykonawcę. Inspektor Nadzoru może pobierać próbki materiałów i prowadzić badania niezależnie od Wykonawcy, na swój koszt. Jeżeli wyniki tych badań wykażą, że raporty Wykonawcy są niewiarygodne, to Inspektor Nadzoru poleci Wykonawcy lub zleci niezależnemu laboratorium przeprowadzenie powtórnych lub dodatkowych badań, albo oprze się wyłącznie na własnych badaniach przy ocenie zgodności materiałów i robót z dokumentacją projektową i ST. W takim przypadku całkowite koszty powtórnych lub dodatkowych badań i pobierania próbek poniesione zostaną przez Wykonawcę.

6.6. Atesty jakości materiałów i urządzeń

Przed wykonaniem badań jakości materiałów przez Wykonawcę, Inspektor może dopuścić do użycia materiały posiadające atest producenta stwierdzający ich pełną zgodność z warunkami podanymi w ST. W przypadku materiałów, dla których atesty są wymagane przez ST, każda partia materiału dostarczona na budowę winna posiadać atest określający w sposób jednoznaczny jej cechy.

Produkty przemysłowe muszą posiadać atesty wydane przez producenta, poparte w razie potrzeby wynikami wykonanych przez niego badań. Kopie wyników tych badań będą dostarczone przez Wykonawcę Inspektorowi. Materiały posiadające atesty, a urządzenia ważne legalizacje, mogą być badane w dowolnym czasie. Atesty i legalizacje przechowywane będą na terenie budowy i okazywane Inspektorowi na każde żądanie.

7. PRZEDMIAR I OBMIAR ROBÓT

7.1. Ogólne zasady obmiaru robót

Obmiar robót będzie odzwierciedlał faktyczny zakres wykonywanych robót zgodnie z Dokumentacją Projektową i ST.

Obmiaru robót dokonuje Wykonawca po pisemnym powiadomieniu Inspektora Nadzoru Inwestorskiego o zakresie obmierzanych robót i terminie obmiaru, co najmniej na 3 dni przed tym terminem.

Wyniki obmiaru wpisywane będą do książki obmiaru robót. Jakikolwiek błąd lub przeoczenie (opuszczenie) w ilościach podanych w przedmiarze robót lub gdzie indziej w Specyfikacjach Technicznych nie zwalnia Wykonawcy od obowiązku ukończenia wszystkich robót. Błędne dane zostaną poprawione wg instrukcji Inspektora Nadzoru Inwestorskiego na piśmie.

7.2. Urządzenia i sprzęt pomiarowy

Wszystkie urządzenia i sprzęt pomiarowy, stosowany w czasie obmiaru robót będą zaakceptowane przez Inspektora Nadzoru Inwestorskiego. Urządzenia i sprzęt pomiarowy zostaną dostarczone przez Wykonawcę. Jeżeli urządzenia te lub sprzęt wymagają badań atestujących, to Wykonawca będzie posiadać ważne świadectwa legalizacji. Wszystkie urządzenia pomiarowe będą przez Wykonawcę utrzymywane w dobrym stanie, w całym okresie trwania robót.

7.3. Czas przeprowadzania obmiaru

Obmiary będą przeprowadzane przed częściowym lub końcowym odbiorem robót, a także w przypadku występowania dłuższej przerwy w robotach niż 7 dni lub zmiany Wykonawcy robót. Obmiar robót zanikających przeprowadza się w czasie ich wykonywania. Obmiar robót podlegających zakryciu przeprowadza się przed ich zakryciem.

Roboty pomiarowe do obmiaru oraz nieodzwonne obliczenia Wykonawca zobowiązany jest wykonać w sposób zrozumiały i jednoznaczny.

7.4. Wykonywanie obmiaru robót

Wszystkie obmiary będą liczone w jednostkach przyjętych w przedmiarze robót. Długości i odległości pomiędzy określonymi punktami skrajnymi będą mierzone poziomo (w rzucie) wzdłuż linii osiowej. Jeżeli szczegółowe specyfikacje techniczne właściwe dla danych robót nie wymagają tego inaczej, to objętości będą wyliczane w m³, jako długość pomnożona przez średni przekrój. Ilości, które mają być mierzone wagowo, będą wyrażone w tonach lub kilogramach. Wykonany obmiar robót zawierać będzie:

- podstawę wyceny i opis robót,
- ilość przedmiarową robót (z kosztorysu ofertowego),
- datę obmiaru,
- miejsce obmiaru przez podanie: nr pomieszczenia, nr detalu, elementu, wykonanie szkicu pomocniczego,
- obmiar robót z podaniem składowych obmiaru w kolejności:
długość x szerokość x (głębokość / wysokość) x ilość = wynik obmiaru,
- ilość robót wykonanych od początku budowy,
- dane osoby sporządzającej obmiar i czytelny podpis.

8. ODBIÓR ROBÓT

8.1. Odbiór robót zanikających i ulegających zakryciu

Odbiór robót zanikających i ulegających zakryciu polega na finalnej ocenie ilości i jakości wykonywanych robót, które w dalszym procesie realizacji ulegają zakryciu. Odbiór robót zanikających i ulegających zakryciu będzie dokonywany w czasie umożliwiającym wykonanie ewentualnych korekt i poprawek bez hamowania ogólnego postępu robót. Odbiór robót dokonuje Inspektor Nadzoru. Gotowość danej części robót do odbioru zgłasza Wykonawca wpisem do dziennika budowy i jednoczesnym powiadomieniem Inspektora Nadzoru. Odbiór będzie przeprowadzony niezwłocznie, nie później jednak niż w ciągu 3 dni od daty zgłoszenia wpisem do dziennika budowy i powiadomieniem o tym fakcie Inspektora Nadzoru. Jakość i ilość robót ulegających zakryciu ocenia Inspektor Nadzoru na podstawie dokumentów zawierających komplet wyników badań laboratoryjnych i w oparciu o przeprowadzone pomiary, w konfrontacji z dokumentacją projektową, ST i uprzednimi ustaleniami.

8.2. Odbiór częściowy

Odbiór częściowy polega na ocenie jakości wykonanych części robót. Odbioru częściowego robót dokonuje się wg zasad jak przy odbiorze końcowym.

8.3. Odbiór końcowy

Odbiór końcowy polega na finalnej ocenie rzeczywistego wykonania Robót w odniesieniu do ich jakości. Całkowite zakończenie robót oraz gotowość do odbioru końcowego będzie stwierdzona przez Wykonawcę wpisem do dziennika budowy z bezzwłocznym powiadomieniem na piśmie o tym fakcie Inspektora Nadzoru. Odbiór końcowy robót nastąpi w terminie ustalonym w dokumentach kontraktowych, licząc od dnia potwierdzenia przez Inwestora zakończenia robót i przyjęcia dokumentów, o których mowa w punkcie poniżej pt. „Dokumenty do odbioru końcowego robót”. Odbioru końcowego robót dokona komisja wyznaczona przez Zamawiającego w obecności Inspektora Nadzoru i Wykonawcy. Komisja odbierająca roboty dokona ich oceny jakościowej na podstawie przedłożonych dokumentów, wyników badań i pomiarów, ocenie wizualnej oraz zgodności wykonania robót z dokumentacją projektową i ST. W toku odbioru końcowego robót komisja zapozna się z realizacją ustaleń przyjętych w trakcie odbiorów robót zanikających i ulegających zakryciu, zwłaszcza w zakresie wykonania robót uzupełniających i robót poprawkowych. W przypadku niewykonania wyznaczonych robót poprawkowych lub robót uzupełniających, komisja przerwie swoje czynności i ustala nowy termin odbioru końcowego. W przypadku stwierdzenia przez komisję, że jakość wykonywanych robót w poszczególnych asortymentach nieznacznie odbiega od wymaganej dokumentacji projektowej i ST z uwzględnieniem tolerancji i nie ma większego wpływu na cechy eksploatacyjne obiektu i bezpieczeństwo ruchu, komisja dokona potrąceń, oceniając pomniejszona wartość wykonywanych robót w stosunku do wymagań przyjętych w dokumentach kontraktowych.

8.4. Dokumenty do odbioru końcowego robót

Podstawowym dokumentem do dokonania odbioru końcowego robót jest protokół odbioru końcowego robót sporządzony wg wzoru ustalonego przez Zamawiającego. Do odbioru końcowego Wykonawca jest zobowiązany przygotować następujące dokumenty:

- dokumentację projektową z naniesionymi zmianami,
- specyfikacje techniczne,
- uwagi i zalecenia Inspektora Nadzoru, zwłaszcza przy odbiorze robót zanikających i ulegających zakryciu i udokumentowanie wykonania jego zaleceń,
- recepty i ustalenia technologiczne,
- dzienniki budowy,
- wyniki pomiarów kontrolnych oraz badań i oznaczeń laboratoryjnych zgodnie ze ST,
- atesty jakościowe wbudowanych materiałów,
- opinię technologiczną sporządzoną na podstawie wszystkich wyników badań i pomiarów załączonych do dokumentów odbioru, a wykonywanych zgodnie ze ST,
- sprawozdanie techniczne,
- protokoły badań i sprawdzeń; badania próbek, badania materiałów, dopuszczenia jednostkowe,
- inne dokumenty wymagane przez Zamawiającego.

Sprawozdanie techniczne będzie zawierać:

- zakres i lokalizacje wykonywanych robót,
- wykaz wprowadzonych zmian w stosunku do dokumentacji projektowej przekazanej przez Zamawiającego,
- uwagi dotyczące warunków realizacji robót,
- datę rozpoczęcia i zakończenia robót.

W przypadku, gdy wg komisji roboty pod względem przygotowania dokumentacyjnego nie będą gotowe do odbioru końcowego, komisja w porozumieniu z Wykonawcą wyznaczy ponowny termin odbioru końcowego robót. Wszystkie zarządzone przez komisję roboty poprawkowe lub uzupełniające będą zestawione wg wzoru ustalonego przez Zamawiającego. Termin wykonania robót poprawkowych i robót uzupełniających wyznaczy komisja.

8.5. Odbiór ostateczny

Odbiór ostateczny polega na ocenie wykonanych robót związanych z usunięciem wad stwierdzonych przy odbiorze końcowym i zaistniałych w okresie gwarancyjnym. Odbiór ostateczny będzie dokonany na podstawie oceny wizualnej obiektu z uwzględnieniem zasad odbioru końcowego.

9. PODSTAWY PŁATNOŚCI

Podstawowym dokumentem rozliczeniowym jest oferta Wykonawcy zawierająca cenę ryczałtową na wykonanie robót.

Cena oferty obejmować musi wszystkie koszty, jakie poniesie Wykonawca z tytułu należytej oraz zgodnej z umową i zgodnej z obowiązującymi przepisami łączną ceną robót i innych świadczeń niezbędnych do realizacji przedmiotu zamówienia. Podstawą do obliczenia ceny oferty jest dokumentacja projektowa i ST.

Wszystkie roboty tymczasowe i prace towarzyszące, jak np. wywóz gruzu czy zabezpieczenia przed uszkodzeniami, nie są rozliczane odrębnie. Wykonawca ma za zadanie uwzględnić je w wynagrodzeniu ryczałtowym, cenach jednostkowych robót podstawowych lub też scalonych cenach elementów prac.

10. PRZEPISY ZWIĄZANE

- Ustawa z dnia 7 lipca 1994 r. - Prawo budowlane (Dz.U. z 1994r. Nr 89, poz. 414 z późniejszymi zmianami).
- Ustawa z dnia 21 marca 1985r. o drogach publicznych (Dz.U. z 1985r. Nr 14, poz. 60 z późniejszymi zmianami).
- Rozporządzenie Ministra Infrastruktury z dnia 26.06.2002r. w sprawie dziennika budowy montażu i rozbiórki tablicy informacyjnej oraz ogłoszenia zawierającego dane dotyczące bezpieczeństwa pracy i ochrony zdrowia (Dz.U. z 2002r. Nr 108, poz. 953).
- Rozporządzenie Ministra Infrastruktury z dnia 6 lutego 2003r. w sprawie bezpieczeństwa pracy i higieny pracy podczas wykonywania robót budowlanych (Dz.U. z 2003r. Nr 47, poz. 401 z późniejszymi zmianami).
- Rozporządzenie Ministra Infrastruktury z dnia 2 września 2004r w sprawie szczegółowego zakresu i formy dokumentacji projektowej, specyfikacji technicznych wykonania i odbioru robót budowlanych oraz programu funkcjonalno-użytkowego. (Dz.U. z 2004r. Nr 202, poz. 2072 z późniejszymi zmianami).
- Rozporządzenie Ministra Infrastruktury z dnia 23 czerwca 2003r. w sprawie informacji dotyczącej bezpieczeństwa pracy i ochrony zdrowia oraz planu bezpieczeństwa i ochrony zdrowia. (Dz.U. 2003 nr 120 poz. 1126).
- „Warunki techniczne wykonania i odbioru robót budowlano-montażowych” Arkady, Warszawa 1997.
- Ustawa o wyrobach budowlanych z dnia 16 kwietnia 2004 (Dz.U. 2004 nr 92 poz. 881).

Nie wymienienie tytułu jakiegokolwiek dziedziny, grupy, podgrupy czy normy nie zwalnia Wykonawcy od obowiązku stosowania wymogów określonych prawem polskim. Wykonawca będzie przestrzegał praw autorskich i patentowych. Jest zobowiązany do odpowiedzialności za spełnienie wszystkich wymagań prawnych w odniesieniu do używanych opatentowanych urządzeń lub metod.

SPECYFIKACJA TECHNICZNA WYKONANIA I ODBIORU ROBÓT

B - 01.02.01

ROBOTY ZIEMNE PRZY WYKONANIU WYKOPÓW

SPIS TREŚCI

- 1. WSTĘP**
 - 2. MATERIAŁY**
 - 3. SPRZĘT**
 - 4. TRANSPORT**
 - 5. WYKONANIE ROBÓT**
 - 6. KONTROLA JAKOŚCI ROBÓT**
 - 7. OBMIAR ROBÓT**
 - 8. ODBIÓR ROBÓT**
 - 9. PODSTAWA PŁATNOŚCI**
 - 10. PRZEPISY ZWIĄZANE**
-

1. WSTĘP

1.1. Przedmiot ST

Przedmiotem niniejszej ST są wymagania dotyczące wykonania i odbioru robót ziemnych przy wykonywaniu wykopów, które zostaną wykonane na podstawie dokumentacji projektowej dla zadania pn. „Budowa parku rekreacyjnego w Koziegłowach”.

Klasyfikacja wg Wspólnego Słownika Zamówień (CPV)

<i>Grupa</i>	<i>Klasa</i>	<i>Kategoria</i>	<i>Opis</i>
4510000-8			Przygotowanie terenu pod budowę.
	4511000-1		Roboty w zakresie burzenia i rozbiórki obiektów budowlanych, roboty ziemne.
		45111000-8	Roboty w zakresie burzenia, roboty ziemne.

1.2. Zakres stosowania

Specyfikacja techniczna jest dokumentem będącym podstawą do udzielenia zamówienia i zawarcia umowy na wykonanie robót ziemnych zawartych w pkt. 1.1 powyższej ST.

1.3. Określenia podstawowe

Określenia podane w niniejszej ST są zgodne z definicjami zawartymi w odpowiednich normach i wytycznych oraz określeniami podanymi w O-00.00.00 Wymagania ogólne.

1.4. Zakres robót objętych ST

Ustalenia zawarte w niniejszej specyfikacji dotyczą wykonania wykopów związanych z realizacją robót zgodnie z dokumentacją projektową - opis techniczny i rysunki, obejmują:

- a) W ramach prac przewiduje się wykonanie następujących robót - prace pomocnicze i towarzyszące obejmujące:
 - wszelkie działania zabezpieczające i organizacyjne oraz opracowania projektowe i uzgodnienia, których zakres i potrzeba wykonania wynika z technologii przyjętej przez wykonawcę a mające za zadanie bezpieczne i zgodne z wymogami prawa wykonanie prac podstawowych,
 - utrzymanie wykopów w względnie suchym (odwodnienie wykopu),
 - zabezpieczenie wykopów przed napływem wód gruntowych poprzez wykonanie systemu odwodnienia w dnie bezpośrednio poniżej rzędnej podłoża betonu odprowadzającego wodę,
 - poza ścianki i obudowy wykopów do kanału.
- b) W ramach prac przewiduje się wykonanie następujących robót - prace podstawowe, w skład których wchodzi:
 - sprawdzenie rzędnych terenu i warunków gruntowych,
 - wykonanie wykopów z zabezpieczeniem ścian wykopów (w przypadku zaistnienia takiej konieczności).
- c) Wszystkie inne nie wymienione wyżej roboty ziemne jakie występują przy realizacji umowy.
- d) Wykonanie podkładów z ubitych materiałów sypkich.
- e) Rozwiązania techniczne stanowiące podstawę do wykonania tych robót są przedstawione w projekcie wykonawczym.

1.5. Ogólne wymagania dotyczące robót

Ogólne wymagania dotyczące zasad prowadzenia robót omówiono w punkcie 1.5 ogólnej specyfikacji technicznej.

Wykonawca jest odpowiedzialny za jakość wykonania tych robót oraz ich zgodność z umową, projektem wykonawczym, pozostałymi ST i poleceniami zarządzającego realizacją umowy. Wprowadzanie jakichkolwiek odstępstw od tych dokumentów wymaga akceptacji zarządzającego realizacją umowy.

1.6. Dokumentacja, którą należy przedstawić w trakcie budowy

Dokumentacja przedstawiana przez Wykonawcę w trakcie budowy musi być zgodna z zasadami podanymi w Ogólnej Specyfikacji Technicznej Dodatkowo wykonawca dostarczać będzie następujące informacje:

- a) Plan realizacji i harmonogram określający kolejność wykonania prac ziemnych.
- b) Rysunki robocze wymagane przez zarządzającego realizacją umowy.
- c) Sprawozdania raporty z badań geotechnicznych przygotowania podłoża oraz zagęszczenia formowanych nasypów.
- d) Szkice wyniesień i obmiarów geodezyjnych.

2. MATERIAŁY

2.1. Ogólne wymagania dotyczące materiałów

Ogólne wymagania dotyczące materiałów, ich pozyskiwania i składowania, omówiono w punkcie 2 ogólnej specyfikacji technicznej.

2.2. Materiały do zabezpieczenia wykonywanych robót ziemnych

Rodzaj przyjętych rozwiązań należy do Wykonawcy.

2.3. Zasady wykorzystania gruntów

Grunty z wykopu, które ze względu na skład nie będą mogły być ponownie wykorzystane do wbudowania, mogą być wywiezione poza teren budowy w miejsce wybrane przez Wykonawcę, po uprzednim dopełnieniu przez niego wszelkich procedur związanych z obowiązującymi w tym zakresie przepisami prawa.

Jeżeli grunty uzyskane przy wykonaniu wykopów, zostały wywiezione przez Wykonawcę poza teren budowy z przeznaczeniem innym niż wykonanie prac objętych umową, Wykonawca w przypadku niedoboru mas ziemnych jest zobowiązany do dostarczenia równoważnej objętości gruntów ze źródeł własnych, zaakceptowanych uprzednio przez zarządzającego realizacją przedmiotu mowy, na swój własny koszt.

3. SPRZĘT

Ogólne wymagania dotyczące sprzętu omówiono w punkcie 3 ogólnej specyfikacji technicznej.

Wykonawca jest zobowiązany do używania sprzętu, który nie spowoduje niekorzystnego wpływu na właściwości gruntu zarówno w miejscu jego naturalnego zalegania, jak też w czasie odspajania.

Sprzęt budowlany powinien odpowiadać pod względem typów i ilości wymaganiom zawartym w ogólnym opisie organizacji i metod robót, zaakceptowanym przez Inspektora nadzoru. Ostatnią warstwę ziemi w wykopach realizowanych pod formowanie nowych konstrukcji ziemnych bądź kubaturowych należy wybrać ręcznie.

Roboty przy wykonywaniu zabezpieczeń ścian wykopów, należy wykonywać przy użyciu sprawnego technicznie sprzętu mechanicznego zaakceptowanego przez Inspektora nadzoru i przeznaczonego dla realizacji robót zgodnie z założoną technologią i projektem organizacji robót. Należy stosować sprzęt posiadający atesty i instrukcje użytkowania.

4. TRANSPORT

Ogólne wymagania dotyczące transportu omówiono w punkcie 4 ogólnej specyfikacji technicznej.

Do transportu urobku stosować samochody samowyladowcze i sprzęt ręczny np. taczki.

Wykonawca ma obowiązek zorganizowania transportu z uwzględnieniem wymogów bezpieczeństwa, zarówno w obrębie pasa robót ziemnych, jak i poza nim. Jakikolwiek skutki prawne, wynikające z niedotrzymania wymienionych powyżej warunków obciążają Wykonawcę. Zwiększenie odległości transportu ponad wartości zatwierdzone nie może być podstawą roszczeń Wykonawcy, dotyczących dodatkowej zapłaty za transport, o ile zwiększone odległości nie zostały wcześniej zaakceptowane na piśmie przez Inspektora.

Przy ruchu po drogach publicznych pojazdy powinny spełniać wymagania dotyczące przepisów ruchu drogowego w odniesieniu do dopuszczalnych obciążeń na osie, wymiarów ładunku i innych parametrów technicznych. Wykonawca będzie usuwał na bieżąco, na własny koszt, wszelkie zanieczyszczenia spowodowane jego pojazdami na drogach publicznych oraz dojazdach do terenu budowy.

Transport gruntu należy organizować w taki sposób, aby nie był hamowany dowóz materiałów na plac budowy.

5. WYKONANIE ROBÓT

5.1. Wymagania ogólne

Ogólne wymagania dotyczące prowadzenia prac związanych z wykonaniem robót omówiono w punkcie 5 ogólnej specyfikacji technicznej.

Wykonawca ponosi odpowiedzialność za dokładne wytyczenie w planie i wyznaczenie wysokości wszystkich elementów zgodnie z Dokumentacją Projektową lub dyspozycjami Inspektora nadzoru, przekazanymi na piśmie. Następstwa jakiegokolwiek błędu w wytyczeniu i wyznaczeniu robót zostaną poprawione przez Wykonawcę, jeżeli zażąda tego Inspektor nadzoru. Harmonogram i technologia prowadzenia robót ziemnych powinny zapewniać nienaruszenie struktury gruntu rodzimego i zachowanie jego parametrów technicznych.

Sposób wykonania wykopu i zabezpieczenia jego ścian, powinien gwarantować ich stateczność w całym okresie prowadzenia robót, a naprawa uszkodzeń, wynikających z nieprawidłowego zabezpieczenia ścian wykopu, ich podcięcia lub innych odstępstw od dokumentacji projektowej obciąża Wykonawcę.

5.2. Prace wstępne

Przed przystąpieniem do wykonywania robót ziemnych, Wykonawca ma obowiązek do zapoznania się z Dokumentacją Projektową. W przypadku stwierdzenia rozbieżności pomiędzy dokumentacją a stanem stwierdzonym w podłożu, należy bezzwłocznie powiadomić Inspektora nadzoru w celu uzgodnienia sposobu postępowania. Dodatkowo należy zapoznać się z dokumentacją określającą występowanie na terenie budowy urządzeń podziemnych i w miarę możliwości określić ich rzeczywiste położenie. Wykonanie wykopów może nastąpić po wykonaniu robót przygotowawczych i po wyrażeniu zgody przez Inspektora Nadzoru Inwestorskiego.

Przed przystąpieniem do robót Wykonawca ma obowiązek sprawdzić zgodność rzędnych terenu z danymi zawartymi w Dokumentacji Projektowej. Wszelkie odstępstwa od Dokumentacji winny być odnotowane w Dzienniku Budowy wpisem potwierdzonym przez Inspektora Nadzoru Inwestorskiego, co będzie stanowić podstawę do korekty ilości robót w książce obmiaru.

5.3. Zasady prowadzenia robót

- a) Wykonywanie wykopów poniżej poziomu wód gruntowych bez zabezpieczenia i odwodnienia jest dopuszczalne tylko do gł. 1,00 m poniżej poziomu piezometrycznego wód gruntowych.
- b) Ściany wykopów powinny być zabezpieczone przed niszczącym działaniem wód opadowych.
- c) Zabezpieczenie to powinno być dostosowane do właściwości fizycznych gruntów występujących oraz do warunków miejscowych. Stan ścian wykopów Wykonawca powinien sprawdzać po każdym wystąpieniu warunków mogących ten stan naruszyć (np. opady, mróz itp.).
- d) W przypadku gdy zachodzi potrzeba sprowadzenia do wykopu wód opadowych z terenu przylegającego do wykopu, w skarpie powinny być wykonane odpowiednio umocnione spływy (betonowe z bruku), w miejscach z góry do tego przeznaczonych.
- e) Wykopy powinny być wykonywane w takim okresie, aby po ich zakończeniu można było przystąpić natychmiast do wykonania przewidzianych w nich robót budowlanych i szybko zlikwidować wykopy przez ich zasypanie. Ręcznie można wykonywać wykopy do głębokości najwyżej 2,00 m, a koparką do 4,00 m.
- f) Należy uwzględnić w szerokości dna wykopu, wymiary konstrukcji zabezpieczającej oraz swobodną przestrzeń na pracę ludzi pomiędzy zabezpieczeniem ściany wykopu a wykonywanym w wykopie elementem budowl. Przestrzeń ta powinna wynosić nie mniej niż 0,60 m, a w przypadku ścian izolowanych nie mniej niż 0,80 m.
- g) Pozostawić pas terenu co najmniej 0,50 m wzdłuż krawędzi wykopu. Środki transportowe do załadunku mas ziemnych ustawiać co najmniej 2,00 m od krawędzi wykopu.
- h) Wykopy powinny być wykonywane bez naruszenia naturalnej struktury dna wykopu. Ostatnia warstwa o grubości co najmniej 20 cm powinna być usunięta ręcznie, bezpośrednio przed wykonaniem podłoża. W przypadku przegłębienia wykopu w stosunku do poziomu przewidzianego w Dokumentacji Projektowej, dopuszcza się wyrównanie poziomu posadowienia przez pogrubienie podłoża z kruszywa łamanego na koszt Wykonawcy.
- i) W przypadku wykonywania robót ziemnych w czasie mrozów lub pozostawieniem wykopów na czas zimy w gruntach wysadzinowych lub drobnoziarnistych należy zabezpieczyć podłoże gruntowe przed zamarznięciem lub usunąć przemarznąjącą warstwę gruntu przed wznowieniem robót.
- j) Wykopy należy chronić przed dopływem wód powierzchniowych, opadowych i gruntowych. Sposób odwodnienia wykopów nie może powodować osłabienia lub zniszczenia naturalnej struktury gruntu.
- k) Jeżeli, wskutek zaniedbania Wykonawcy, grunty ulegną nawodnieniu, które spowoduje ich długotrwałą nieprzydatność, Wykonawca ma obowiązek usunięcia tych gruntów i zastąpienia ich gruntami przydatnymi na własny koszt bez jakichkolwiek dodatkowych opłat ze strony Zamawiającego.
- l) Jeżeli grunt jest zamarznięty nie należy odspajać go do głębokości około 0,5 metra powyżej projektowanych rzędnych robót ziemnych.

- m) Koparka powinna być ustawiona nie bliżej niż 60 cm od krawędzi wykopu lub poza strefą klina odłamu gruntu. Pomiędzy koparką a wykopem przebywanie osób jest zabronione.

5.4. Zabezpieczenie ścian wykopów

W wykopach o ścianach podpartych lub rozpartych należy przestrzegać, żeby:

- główne krawędzie bali przyściennych wystawały na wysokość 10 do 15cm ponad teren,
- rozpory miały trwałe zabezpieczenie przed opadnięciem w dół,
- krawędzie wykopu były zabezpieczone szczelnie balami lub płytami żelbetowymi, w przypadku przewidywanego ruchu przy wykopie lub w zasięgu pracy żurawi,
- w wykopie rozpartym o głębokości większej od 1,0 m były wykonane dogodne wyjścia awaryjne.

Stan konstrukcji podporowych i rozporowych należy sprawdzać okresowo, a obowiązkowo niezwłocznie po wystąpieniu czynników niekorzystnych (duże opady atmosferyczne, mróz, szybka odwilż itp.). Rozbiórka zabezpieczeń ścian wykopów powinna być prowadzona w miarę wykonywania zasypki. Pozostawienie obudowy dopuszczalne jest tylko w przypadkach technicznej niemożliwości jej usunięcia lub gdy wydobywanie elementów obudowy zagraża bezpieczeństwu pracy albo stwarza możliwość uszkodzenia konstrukcji wykonywanego obiektu.

5.5. Odwodnienia robót

Technologia wykonania wykopu musi umożliwiać jego prawidłowe odwodnienie w całym okresie trwania robót ziemnych. Wykonanie wykopów powinno postępować w kierunku podnoszenia się niwelety.

W czasie robót ziemnych należy zachować odpowiedni spadek podłużny i nadać przekrojom poprzecznym spadki, umożliwiające szybki odpływ wód z wykopu. O ile w dokumentacji projektowej nie zawarto innego wymagania, spadek poprzeczny nie powinien być mniejszy niż 4% w przypadku gruntów spoiстых i nie mniejszy niż 2% w przypadku gruntów niespoistych. Należy uwzględnić ewentualny wpływ kolejności i sposobu odpajania gruntów oraz terminów wykonywania innych robót na spełnienie wymagań dotyczących prawidłowego odwodnienia wykopu w czasie postępu robót ziemnych.

Źródła wody, odsłonięte przy wykonywaniu wykopów, należy ująć w rowy i /lub dreny. Wody opadowe i gruntowe należy odprowadzić poza teren pasa robót ziemnych. Wszelkie koszty związane z zabezpieczeniem wykopów przed zawilgoceniem ponosi Wykonawca. Koszty te należy oszacować na podstawie wizji w terenie, Dokumentacji Projektowej i przewidzieć w cenie ofertowej.

5.6. Odkłady gruntu

5.6.1. Warunki ogólne wykonania odkładów

Roboty omówione w tym punkcie dotyczą postępowania z gruntami lub innymi materiałami, które zostały pozyskane w czasie wykonywania wykopów, a które nie będą wykorzystane do budowy nasypów oraz innych prac związanych z trasą drogową.

Grunty lub inne materiały powinny być przewiezione na odkład, jeżeli:

- stanowią nadmiar objętości w stosunku do objętości gruntów przewidzianych do wbudowania,
- są nieprzydatne do budowy nasypów oraz wykorzystania w innych pracach, związanych z realizacją robót stanowiących przedmiot zamówienia,
- ze względu na harmonogram robót nie jest ekonomicznie uzasadnione oczekiwanie na wbudowanie materiałów pozyskiwanych z wykopu.

Wykonawca może przyjąć, że zachodzi jeden z podanych wyżej przypadków tylko wówczas, gdy zostało to jednoznacznie określone w dokumentacji projektowej, harmonogramie robót lub przez Zarządzającego realizacją przedmiotu umowy.

5.6.2. Lokalizacja odkładu

Jeżeli pozwalają na to właściwości materiałów przeznaczonych do przewiezienia na odkład, materiały te powinny być w razie możliwości wykorzystane do wyrównania terenu, zasypania dołów i sztucznych wyrobisk oraz do ewentualnego poszerzenia nasypów. Roboty te powinny być wykonane zgodnie z dokumentacją projektową i odpowiednimi zasadami, dotyczącymi wbudowania i zagęszczania gruntów.

Jeżeli nie przewidziano zagospodarowania nadmiaru objętości w sposób określony powyżej, materiały te należy przewieźć na odkład.

Lokalizacja odkładu powinna być wskazana w dokumentacji projektowej lub przez Zarządzającego realizacją przedmiotu umowy. Jeżeli miejsce odkładu zostało wybrane przez Wykonawcę, musi być ono zaakceptowane przez Zarządzającego realizacją przedmiotu umowy.

Niezależnie od tego, Wykonawca musi uzyskać zgodę właściciela terenu.

Jeśli odkład zostanie wykonany w nie uzgodnionym miejscu lub niezgodnie z wymaganiami, to zostanie on usunięty przez Wykonawcę na jego koszt, według wskazań Zarządzającego realizacją przedmiotu umowy.

Konsekwencje finansowe i prawne, wynikające z ewentualnych uszkodzeń środowiska naturalnego wskutek prowadzenia prac w nie uzgodnionym do tego miejscu, obciążają Wykonawcę.

5.6.3. Zasady wykonania odkładów

Wykonanie odkładów, a w szczególności ich wysokość, pochylenie, zagęszczenie oraz odwodnienie powinny być zgodne z wymaganiami podanymi w dokumentacji projektowej lub określonymi na bieżąco przez Zarządzającego realizacją przedmiotu umowy. Jeżeli nie określono inaczej, należy przestrzegać ustaleń podanych w normie PN-S-02205:1998 to znaczy odkład powinien być uformowany w pryzmę o wysokości do 1,5 m, pochyleniu skarp od 1 do 1,5 i spadku korony od 2% do 5%.

Odkłady powinny być tak ukształtowane, aby harmonizowały z otaczającym terenem. Powierzchnie odkładów powinny być obsiane trawą, obsadzone krzewami lub drzewami albo przeznaczone na użytki rolne lub leśne, zgodnie z dokumentacją projektową.

Odszpajanie materiału przewidzianego do przewiezienia na odkład powinno być przerwane, o ile warunki atmosferyczne lub inne przyczyny uniemożliwiają jego wbudowanie zgodnie z wymaganiami sformułowanymi w tym zakresie w dokumentacji projektowej, ST lub przez Zarządzającego realizacją przedmiotu umowy.

Przed przewiezieniem gruntu na odkład Wykonawca powinien upewnić się, że spełnione są warunki określone w punkcie 5.6.1. Jeżeli wskutek pochopnego przewiezienia gruntu na odkład przez Wykonawcę, zajdzie konieczność dowiezienia gruntu do wykonania nasypów z ukopu, to koszt tych czynności w całości obciąża Wykonawcę.

5.7. Zасыpywanie wykopu

Zасыpanie wykopów możliwe jest jedynie po uprzednim zezwoleniu Inspektora nadzoru wraz z odpowiednim wpisem do dziennika budowy.

Przed przystąpieniem do robót należy oczyścić wykop ze śmieci i odpadów budowlanych. Zасыpywanie wykopu należy wykonywać warstwami o grubości dostosowanej do przyjętej metody zagęszczania gruntu, która to grubość nie powinna przekraczać:

- przy zagęszczaniu ręcznym - 20 cm,
- przy zagęszczaniu ubijakami mechanicznymi lub wibratorami - 40 cm.

Zасыпки wykopów instalacyjnych wykonać z miejscowych piasków zagęszczonych co najmniej tak jak grunty rodzime (lub nasypy budowlane).

5.8. Zasady wykorzystania gruntów

Grunty uzyskane przy wykonywaniu wykopów powinny być przez Wykonawcę wykorzystane w maksymalnym stopniu do budowy nasypów. Grunty przydatne do budowy nasypów mogą być wywiezione poza teren budowy tylko wówczas, gdy stanowią nadmiar objętości robót ziemnych i za zezwoleniem Inspektora Nadzoru Inwestorskiego.

Jeżeli grunty przydatne, uzyskane przy wykonaniu wykopów, nie będąc nadmiarem objętości robót ziemnych, zostały za zgodą Inspektora Nadzoru Inwestorskiego wywiezione przez Wykonawcę poza teren budowy z przeznaczeniem innym niż budowa nasypów lub wykonanie prac objętych umową, Wykonawca jest zobowiązany do dostarczenia równoważnej objętości gruntów przydatnych ze źródeł własnych, zaakceptowanych przez Inspektora Nadzoru Inwestorskiego.

Grunty i materiały nieprzydatne do budowy nasypów, powinny być wywiezione przez Wykonawcę na odkład. Zapewnienie terenów na odkład należy do obowiązków Zamawiającego, o ile nie określono tego inaczej w Umowie. Inspektor Nadzoru Inwestorskiego może nakazać pozostawienie na terenie budowy gruntów, których czasowa nieprzydatność wynika jedynie z powodu zamarznięcia lub nadmiernej wilgotności.

5.9. Wykonanie podkładów z ubitych materiałów sypkich

Kruszywo powinno być rozkładane w warstwie o jednakowej grubości, z zachowaniem wymaganych spadków i rzędnych wysokościowych. Grubość rozłożonej warstwy luźnego kruszywa powinna być taka, aby po jej zagęszczeniu osiągnięto grubość projektowaną. Natychmiast po końcowym wyprofilowaniu warstwy podsypki należy przystąpić do jej zagęszczania. Nierówności lub zagłębienia powstałe w czasie zagęszczania powinny być wyrównywane na bieżąco przez spulchnienie warstwy i dodanie lub usunięcie materiału, aż do otrzymania równej powierzchni. Zagęszczenie należy kontynuować do osiągnięcia wskaźnika zagęszczenia 1,0 według normalnej próby Proctora, przeprowadzonej według PN-B-04481. Wskaźnik zagęszczenia należy określać zgodnie z BN-77/8931-12. W przypadku, gdy gruboziarnisty materiał wbudowany w warstwę uniemożliwia przeprowadzenie badania zagęszczenia według normalnej próby Proctora, kontrolę zagęszczenia należy oprzeć na metodzie obciążeń płytowych. Należy określić pierwotny i wtórny moduł odkształcenia warstwy według BN-64/8931-02. Stosunek wtórnego i pierwotnego modułu odkształcenia nie powinien przekraczać 2,2. Wilgotność kruszywa podczas zagęszczania powinna być równa wilgotności optymalnej z tolerancją od -20% do +10% jej wartości, W przypadku, gdy wilgotność kruszywa jest wyższa od wilgotności optymalnej, kruszywo należy

osuszyć przez mieszanie i napowietrzanie. W przypadku, gdy wilgotność kruszywa jest niższa od wilgotności optymalnej, kruszywo należy zwilżyć określoną ilością wody i równomiernie wymieszać.

5.10. Wymagania dotyczące zagęszczenia gruntu

Zagęszczenie gruntu w wykopach i miejscach zerowych robót ziemnych powinno spełniać wymagania, dotyczące minimalnej wartości wskaźnika zagęszczenia $I_s=0,92$.

Jeżeli grunty rodzime w wykopach i miejscach zerowych nie mają wymaganego wskaźnika zagęszczenia to należy je dogęścić do ww. wartości I_s . Jeżeli wartości wskaźnika zagęszczenia określone powyżej nie mogą być osiągnięte przez bezpośrednie zagęszczenie gruntów rodzimych, to należy podjąć środki w celu ulepszenia gruntów podłoża, umożliwiające uzyskanie wymaganych wartości wskaźnika zagęszczenia.

Możliwe do zastosowania środki, zaproponuje Wykonawca i przedstawia do akceptacji Inspektora Nadzoru Inwestorskiego. Po zagęszczeniu gruntów należy dokonać badań nośności podłoża (np. płytą statyczną). Prace przy wykonywaniu nasypów budowlanych prowadzić pod stałym nadzorem geologa. Dokonać odbioru zagęszczenia gruntów.

6. KONTROLA JAKOŚCI ROBÓT

6.1. Zasady ogólne kontroli jakości robót

Ogólne wymagania dotyczące prowadzenia kontroli jakości robót omówiono w punkcie 6 ogólnej specyfikacji technicznej.

Przed przystąpieniem do robót ziemnych Wykonawca powinien sprawdzić prawidłowość wykonania robót pomiarowych i przygotowawczych i prowadzić systematyczne badania kontrolne dostarczając kopie ich wyników do Inspektora. Badania kontrolne należy wykonać w zakresie i z częstotliwością gwarantującą zachowanie wymagań dotyczących jakości robót.

Wymiary wykopów w planie powinny być wykonane z dokładnością $\pm 10\text{cm}$. Ostateczny poziom dna wykopu przed wykonaniem warstwy wyrównawczej powinien być wykonany z tolerancją $\pm 5\text{cm}$ w stosunku do rzędnych projektowanych.

Zagęszczenie gruntu w dnie wykopu pod nowo wznoszoną konstrukcją powinno spełniać wymagania, dotyczące minimalnej wartości wskaźnika zagęszczenia $I_s=0,97$, dla konstrukcji kubaturowych i 0,95 dla konstrukcji ziemnych.

6.2. Badania i pomiary w czasie wykonywania robót ziemnych - dokumenty kontrolne

Wyniki badań i pomiarów kontrolnych w czasie wykonywania robót ziemnych należy wpisywać do:

- protokołów odbiorów robót zanikających lub ulegających zakryciu,
- dziennika budowy.

Przy wykonywaniu wykopów powinny być przeprowadzone następujące badania:

- sprawdzenie wymiarów,
- sprawdzenie zgodności rodzaju gruntu oraz aktualnego stanu poziomu wód gruntowych z danymi podanymi w dokumentacji technicznej,
- odwodnienie wykopów,
- sprawdzenie zabezpieczeń (rozparć),
- sprawdzenie zagęszczenia gruntu w wykopie.

W czasie wykonywania wykopów kontrolę nad przebiegiem prac w zakresie ich geometrii powinna prowadzić służba geodezyjna Wykonawcy.

6.3. Sprawdzenie jakości wykonania wykopów i koryt

Sprawdzenie wykonania jakości wykopów polega na kontrolowaniu zgodności z wymaganiami określonymi w niniejszej specyfikacji oraz w dokumentacji projektowej. W czasie kontroli szczególną uwagę należy zwrócić na:

- odspajanie gruntów w sposób nie pogarszający ich właściwości,
- prawidłowość wytyczenia robót w terenie,
- przygotowanie terenu,
- rodzaj i stan gruntu w podłożu,
- wymiary wykopów,
- zabezpieczenie i odwodnienie wykopów.

6.4. Sprawdzenie zagęszczenia gruntów

Sprawdzenie przeprowadza się na podstawie wyników podanych w dokumentach kontrolnych oraz przez przeprowadzenie wrywkowych badań bezpośrednich. Badania zagęszczenia wykonywane w czasie odbioru przeprowadza się w górnych warstwach korpusu ziemnego do głębokości około 1,0 metra poniżej jego korony, a w dolnych warstwach, tylko w przypadku, gdy zachodzą wątpliwości, co do właściwego zagęszczenia gruntu w tych warstwach.

7. OBMIAR ROBÓT

Ogólne wymagania dotyczące obmiarów robót omówiono w punkcie 7 ogólnej specyfikacji technicznej. Jednostką obmiarową robót związanych z wykonaniem robót ziemnych jest metr sześcienny [m³].

8. ODBIÓR ROBÓT

Ogólne wymagania dotyczące prowadzenia odbioru robót omówiono w punkcie 8 ogólnej specyfikacji technicznej.

Odbiór powinien polegać na sprawdzeniu zgodności z rysunkami dokumentacji projektowej i postanowieniami niniejszej specyfikacji technicznej.

Roboty ziemne uznaje się za wykonane zgodnie z dokumentacją projektową, jeżeli wszystkie wyniki badań przeprowadzonych przy odbiorach okazały się zgodne z wymaganiami. W przypadku, gdy wykonanie choć jednego elementu robót ziemnych okazało się niezgodne z wymaganiami, roboty ziemne uznaje się za niezgodne z dokumentacją projektową i Wykonawca robót zobowiązany jest doprowadzić roboty do zgodności z wymaganiami i przedstawić je do ponownego odbioru. Dodatkowe roboty w opisanej wyżej sytuacji nie podlegają zapłacie.

9. PODSTAWA PŁATNOŚCI

Ogólne wymagania dotyczące rozliczeń za wykonane prace omówiono w punkcie 9 ogólnej specyfikacji technicznej.

Opłatę pobiera się za roboty wykonane w jednostkach podanych w punkcie 7. Cena wykonania robót obejmuje:

- opracowanie przez Wykonawcę rysunków umocnienia ścian wykopów,
- dostarczenie niezbędnych narzędzi i materiału,
- wyznaczenie zarysu wykopów,
- oznakowanie wykopów,
- odspojenie gruntu,
- wydobycie i przemieszczenie na odkład,
- wykonanie utrzymania i rozbiórka tymczasowych (technologicznych) umocnień ścian wykopów,
- zagęszczenie dna wykopu,
- odwodnienie wykopów,
- przeprowadzenie pomiarów i badań laboratoryjnych,
- wykonanie i rozebranie dróg transportowych oraz uporządkowanie miejsca budowy.

W cenę wliczyć należy także każde inne roboty towarzyszące niezbędne do wykonania opisanego w niniejszej specyfikacji zadania.

10. PRZEPISY ZWIĄZANE

PN-B-06050:1999	Geotechnika. Roboty ziemne. Wymagania ogólne.
PN-B-02481:1998	Geotechnika. Terminologia podstawowa, symbole literowe i jednostki miary.
BN-77/8931-12	Oznaczenie wskaźnika zagęszczenia gruntów.
PN-B-10736:1999	Roboty ziemne - Wykopy otwarte dla przewodów wodociągowych i kanalizacyjnych - Warunki techniczne wykonania.
PN-EN 1997-2:2009	Eurokod 7 - Projektowanie geotechniczne - Część 2: Rozpoznanie i badanie podłoża fundamentowego.

Ustawa z dnia 7 lipca 1994r. – Prawo budowlane (Dz. U. z 2002r. Nr 106 poz.1126) z późniejszymi zmianami (ostatnia zmiana z 2003r. Dz. U. Nr 80 poz. 718).

Rozporządzenie Ministra Infrastruktury z dnia 26.06.2002r. w sprawie dziennika budowy, montażu i rozbiórki tablicy informacyjnej oraz ogłoszenia zawierającego dane dotyczące bezpieczeństwa pracy i ochrony zdrowia.

Rozporządzenie Ministra Infrastruktury z dnia 6 lutego 2003r. w sprawie bezpieczeństwa i higieny pracy podczas wykonywania robót budowlanych (Dz. U. z 2003 r. Nr 48 poz. 401).

Umowa z Inwestorem.
Dokumentacja projektowa.

Nie wymienienie tytułu jakiegokolwiek dziedziny, grupy, podgrupy czy normy nie zwalnia Wykonawcy od obowiązku stosowania wymogów określonych prawem polskim. Wykonawca będzie przestrzegał praw autorskich i patentowych. Jest zobowiązany do odpowiedzialności za spełnienie wszystkich wymagań prawnych w odniesieniu do używanych opatentowanych urządzeń lub metod.

SPECYFIKACJA TECHNICZNA WYKONANIA I ODBIORU ROBÓT

B - 03.01.01

OCZYSZCZENIE TERENU

SPIS TREŚCI

- 1. WSTĘP**
 - 2. MATERIAŁY**
 - 3. SPRZĘT**
 - 4. TRANSPORT**
 - 5. WYKONANIE ROBÓT**
 - 6. KONTROLA JAKOŚCI ROBÓT**
 - 7. OBMIAR ROBÓT**
 - 8. ODBIÓR ROBÓT**
 - 9. PODSTAWA PŁATNOŚCI**
 - 10. PRZEPISY ZWIĄZANE**
-

1. WSTĘP

1.1. Przedmiot ST

Przedmiotem niniejszej szczegółowej specyfikacji technicznej są wymagania dotyczące wykonania i odbioru prac związanych z odchwaszczaniem i oczyszczaniem terenu, które zostaną wykonane w ramach dokumentacji projektowej dla zadania pn. „Budowa parku rekreacyjnego w Koziegłowach”.

1.2. Zakres stosowania ST

Szczegółowa specyfikacja techniczna jest stosowana jako dokument przetargowy przy zleceniu i realizacji robót wymienionych w pkt. 1.1.

1.3. Określenia podstawowe

Określenia i nazewnictwo użyte w niniejszej szczegółowej specyfikacji technicznej są zgodne z obowiązującymi podanymi w normach PN i przepisach Prawa budowlanego.

1.4. Zakres robót objętych ST

Roboty, których dotyczy szczegółowa specyfikacja techniczna, obejmują wszystkie czynności umożliwiające i mające na celu wykonanie odchwaszczania i oczyszczania terenu, do których wykonania zostały użyte materiały i wyroby odpowiadające wymaganiom norm lub aprobat technicznych. Zakres powyższych robót obejmuje oczyszczenie i odchwaszczenie nawierzchni oraz późniejszy wywóz odpadów.

1.5. Ogólne wymagania dotyczące robót

Wykonawca robót jest odpowiedzialny za jakość wykonania robót, ich zgodność z dokumentacją projektową, ST i poleceniami Inspektora Nadzoru Inwestorskiego.

2. MATERIAŁY

Ogólne wymagania dotyczące materiałów, ich pozyskiwania i składowania podano w OST „Wymagania ogólne”.

Wszystkie wykorzystywane materiały muszą być zgodne z postanowieniami Umowy i poleceniami Inspektora Nadzoru. W oznaczonym czasie przed wbudowaniem Wykonawca przedstawi szczegółowe informacje dotyczące źródła wytwarzania i wydobywania materiałów oraz odpowiednie świadectwa badań, dokumenty dopuszczenia do obrotu i stosowania w budownictwie i próbki do zatwierdzenia Inspektorowi Nadzoru. Wykonawca ponosi odpowiedzialność za spełnienie wymagań ilościowych i jakościowych materiałów dostarczanych na plac budowy oraz za ich właściwe składowanie i wbudowanie.

3. SPRZĘT

Roboty związane z mogą być wykonane ręcznie lub mechanicznie przy użyciu dowolnego typu sprzętu zaakceptowanego przez Inspektora Nadzoru Inwestorskiego. Wykonawca przystępujący do wykonania robót powinien dysponować sprzętem ogrodniczym do wykonywania robót ręcznie, jak łopaty, szpadle, grabie.

4. TRANSPORT

Transport może odbywać się dowolnymi środkami transportu. Podczas transportu materiały powinny być zabezpieczone przed uszkodzeniami, utratą stateczności i szkodliwymi wpływami atmosferycznymi. Ułożenie i zabezpieczenie ładunku powinno być zgodne z przepisami transportowymi dotyczącymi transportu samochodowego.

5. WYKONANIE ROBÓT

5.1. Oczyszczanie terenu

Roboty związane z usunięciem chwastów i krzaków obejmują wyrwanie, wycięcie i wykarczowanie chwastów i krzaków, wywiezienie pni, karpiny, gałęzi i innych odpadów poza teren budowy na wskazane miejsce, zasypianie dołów oraz ewentualne spalanie na miejscu pozostałości po wykarczowaniu. Teren pod budowę w pasie robót ziemnych, w miejscach dokopów i w innych miejscach wskazanych w dokumentacji projektowej, powinien być oczyszczony z chwastów i krzaków.

Roślinność istniejąca w pasie robót, nie przeznaczona do usunięcia, powinna być przez Wykonawcę zabezpieczona przed uszkodzeniem. Jeżeli roślinność, która ma być zachowana, zostanie uszkodzona lub zniszczona przez Wykonawcę, to powinna być ona odtworzona na koszt Wykonawcy, w sposób zaakceptowany przez odpowiednie władze.

Jeżeli dopuszczono przerobienie gałęzi na korę drzewną za pomocą specjalistycznego sprzętu, to sposób wykonania powinien odpowiadać zaleceniom producenta sprzętu. Nieużyteczne pozostałości po przeróbce powinny być usunięte przez Wykonawcę z terenu budowy. Jeżeli dopuszczono spalanie roślinności usuniętej w czasie robót przygotowawczych Wykonawca ma obowiązek zadbać, aby odbyło się ono z zachowaniem wszystkich wymogów bezpieczeństwa i odpowiednich przepisów. Zaleca się stosowanie technologii, umożliwiających intensywne spalanie, z powstawaniem małej ilości dymu, to jest spalanie w wysokich stosach albo spalanie w dołach z wymuszonym dopływem powietrza. Po zakończeniu spalania ogień powinien być całkowicie wygaszony, bez pozostawienia tłących się części. Jeżeli warunki atmosferyczne lub inne względy zmusiły Wykonawcę do odstąpienia od spalania lub jego przerwania, a nagromadzony materiał do spalania stanowi przeszkodę w prowadzeniu innych prac, Wykonawca powinien usunąć go w miejsce tymczasowego składowania lub w inne miejsce zaakceptowane przez Inspektora Nadzoru Inwestorskiego, w którym będzie możliwe dalsze spalanie. Pozostałości po spalaniu powinny być usunięte przez Wykonawcę z terenu budowy. Jeśli pozostałości po spalaniu, za zgodą Inspektora Nadzoru Inwestorskiego, są zakopywane na terenie budowy, to powinny być one układane w warstwach. Każda warstwa powinna być przykryta warstwą gruntu. Ostatnia warstwa powinna być przykryta warstwą gruntu o grubości co najmniej 30 cm i powinna być odpowiednio wyrównana i zagęszczona. Pozostałości po spalaniu nie mogą być zakopywane pod rowami odwadniającymi ani pod jakimkolwiek obszarami, na których odbywa się przepływ wód powierzchniowych.

5.2. Ochrona drzew i krzewów na placu budowy

W ramach zabezpieczenia drzew należy wykonać następujące czynności:

- zabezpieczenie pni drzew obudową z desek do wysokości pierwszych gałęzi, czyli około 2 m, określonej jednak indywidualnie dla każdego drzewa, aby nie uszkodzić najbliższych konarów,
- dolna część każdej deski powinna opierać się na podłożu (i być lekko zagłębiona w ziemi),
- jeżeli jest to niemożliwe np. przez nadbiegi korzeniowe, deski należy obsypać ziemią, przymocowanie deskowania do pnia opaskami z drutu okrągłego, miękkiego ocynkowanego lub taśmy stalowej ocynkowanej (nie wolno używać do tego celu gwoździ) - opaski należy stosować w odległości co 40-60 cm od siebie - czyli min. 3 na pniu, podlewanie wodą w ilości ok. 20 dm³ na 1 szt. drzewa w zależności od warunków atmosferycznych oraz wskazań Inspektora Nadzoru Terenów Zieleni przez cały czas trwania robót,
- przykrycie korzeni matami słomianymi w ilości ok. 4 m² na 1 szt. drzewa,
- w przypadku wymiany nawierzchni utwardzonych w obrębie rzutu korony i strefie 2 m od obrysu korony, nie wolno pozostawiać odkrytej wierzchniej warstwy ziemi, należy natychmiast położyć nową nawierzchnię, lub przykryć glebę matami słomianymi lub wilgotną jutą,
- wytyczenie tras poruszania się ludzi i sprzętu budowlanego,
- wytyczenie miejsc składowania materiałów,
- należy podwiązać nisko osadzone gałęzie.

Zabezpieczenie grup drzew:

- wykonanie obudowy z desek do wysokości określonej indywidualnie dla każdej grupy drzew (maksymalnie do 2 m),
- deskowanie winno być mocowane za pomocą gwoździ do palików wbitych w grunt i rozmieszczonych co około 1,5 m),
- ogrodzenie powinno ochraniać zarówno pnie jak i korony drzew.

Zabezpieczenie krzewów obejmuje:

- wykonanie obudowy z desek do wysokości określonej indywidualnie dla każdego krzewu lub grupy krzewów (maksymalnie do 2 m) - deskowanie winno być mocowane za pomocą gwoździ do palików wbitych w grunt i rozmieszczonych co około 1,5 m.

5.3. Wycinka zieleni

Roboty związane z usunięciem drzew i krzaków obejmują wycięcie i wykarczowanie drzew i krzaków, wywiezienie pni, karpiny i gałęzi poza teren budowy na wskazane miejsce, zasypanie dołów oraz ewentualne spalanie na miejscu pozostałości po wykarczowaniu. Teren pod budowę w pasie robót ziemnych, w miejscach dokopów i w innych miejscach wskazanych w dokumentacji projektowej, powinien być oczyszczony z drzew i krzaków. Wykonawca ma obowiązek sprawdzić czy w Dokumentacji Projektowej zamieszczono decyzje zezwalające na usunięcie drzew i krzewów bez których nie wolno przystąpić do wycinki. Wycinkę drzew o właściwościach materiału użytkowego należy wykonywać w tzw. sezonie rębny, ustalonym przez Inspektora Nadzoru Inwestorskiego. Roślinność istniejąca w pasie robót, nie przeznaczona do usunięcia, powinna być przez Wykonawcę zabezpieczona przed uszkodzeniem. Jeżeli roślinność, która ma być zachowana, zostanie uszkodzona lub zniszczona przez Wykonawcę, to powinna być ona odtworzona na koszt Wykonawcy, w sposób zaakceptowany przez odpowiednie władze.

Jeżeli dopuszczono przerobienie gałęzi na korę drzewną za pomocą specjalistycznego sprzętu, to sposób wykonania powinien odpowiadać zaleceniom producenta sprzętu. Nieużyteczne pozostałości po przeróbce

powinny być usunięte przez Wykonawcę z terenu budowy. Jeżeli dopuszczono spalanie roślinności usuniętej w czasie robót przygotowawczych Wykonawca ma obowiązek zadbać, aby odbyło się ono z zachowaniem wszystkich wymogów bezpieczeństwa i odpowiednich przepisów. Zaleca się stosowanie technologii, umożliwiających intensywne spalanie, z powstawaniem małej ilości dymu, to jest spalanie w wysokich stosach albo spalanie w dołach z wymuszonym dopływem powietrza. Po zakończeniu spalania ogień powinien być całkowicie wygaszony, bez pozostawienia tłących się części. Jeżeli warunki atmosferyczne lub inne względy zmusiły Wykonawcę do odstąpienia od spalania lub jego przerwania, a nagromadzony materiał do spalania stanowi przeszkodę w prowadzeniu innych prac, Wykonawca powinien usunąć go w miejsce tymczasowego składowania lub w inne miejsce zaakceptowane przez Inspektora Nadzoru Inwestorskiego, w którym będzie możliwe dalsze spalanie. Pozostałości po spalaniu powinny być usunięte przez Wykonawcę z terenu budowy. Jeśli pozostałości po spalaniu, za zgodą Inspektora Nadzoru Inwestorskiego, są zakopywane na terenie budowy, to powinny być one układane w warstwach. Każda warstwa powinna być przykryta warstwą gruntu. Ostatnia warstwa powinna być przykryta warstwą gruntu o grubości co najmniej 30 cm i powinna być odpowiednio wyrównana i zagęszczona. Pozostałości po spalaniu nie mogą być zakopywane pod rowami odwadniającymi ani pod jakimkolwiek obszarami, na których odbywa się przepływ wód powierzchniowych.

6. KONTROLA JAKOŚCI ROBÓT

Wykonawca odpowiedzialny jest za pełną kontrolę robót i jakości materiałów. Wykonawca zapewni odpowiedni system kontroli obejmujący personel, laboratorium, sprzęt, zaopatrzenie i wszystkie urządzenia niezbędne do prowadzenia kontroli robót. Minimalne wymagania, co do zakresu badań i ich częstotliwości są określone w ST i normach koniecznych, do wykonania robót zgodnie z Dokumentacją Projektową.

Kontrola polega na sprawdzeniu:

- oczyszczenia terenu z gruzu i zanieczyszczeń, chwastów, krzaków,
- określenia ilości zanieczyszczeń (w m³),
- pomiaru odległości wywozu zanieczyszczeń.

7. OBMIAR ROBÓT

Ogólne zasady obmiaru robót podano w OST „Wymagania ogólne” pkt 6.

Jednostką obmiarową dla poszczególnych robót:

- Odchwaszczenie nawierzchni [m²].
- Powierzchniowe oczyszczenie terenu z gałęzi, liści, śmieci, itp. [m²].
- Karczowanie drzew – [szt],
- Karczowanie krzaków – [ha],
- Transport dłuźyc – [m³],
- Transport karpiny – [m³].

8. ODBIÓR ROBÓT

Roboty uznaje się za wykonane zgodnie z dokumentacją projektową, ST i wymaganiami Inspektora Nadzoru Inwestorskiego, jeżeli wszystkie pomiary i badania z zachowaniem tolerancji wg pkt 6 dały wyniki pozytywne. Prace związane z realizacją projektu zieleni oraz późniejszą pielęgnacją zieleni, należy zlecić firmie wyspecjalizowanej w zakładaniu oraz pielęgnacji terenów zieleni. Odbiór z obowiązującym minimum jednorocznym okresem gwarancyjnym.

9. PODSTAWA PŁATNOŚCI

Ogólne ustalenia dotyczące podstawy płatności podano w OST „Wymagania ogólne”.

Cena jednostkowa prac obejmuje:

- dostarczenie materiałów i sprzętu,
- zabezpieczenie drzew i krzewów,
- oczyszczenie terenu,
- wycinkę drzew i krzewów,
- wywiezienie odpadów,
- roboty wykończeniowe i uporządkowanie terenu.

10. PRZEPISY ZWIĄZANE

Umowa z Inwestorem.

Dokumentacja projektowa.

Nie wymienienie tytułu jakiegokolwiek dziedziny, grupy, podgrupy czy normy nie zwalnia Wykonawcy od obowiązku stosowania wymogów określonych prawem polskim. Wykonawca będzie przestrzegał praw autorskich i patentowych. Jest zobowiązany do odpowiedzialności za spełnienie wszystkich wymagań prawnych w odniesieniu do używanych opatentowanych urządzeń lub metod.

SPECYFIKACJA TECHNICZNA WYKONANIA I ODBIORU ROBÓT

B - 03.02.02

NAWIERZCHNIE MINERALNE I OBRZEŻA

SPIS TREŚCI

- 1. WSTĘP**
 - 2. MATERIAŁY**
 - 3. SPRZĘT**
 - 4. TRANSPORT**
 - 5. WYKONANIE ROBÓT**
 - 6. KONTROLA JAKOŚCI ROBÓT**
 - 7. OBMIAR ROBÓT**
 - 8. ODBIÓR ROBÓT**
 - 9. PODSTAWA PŁATNOŚCI**
 - 10. PRZEPISY ZWIĄZANE**
-

1. WSTĘP

1.1. Przedmiot ST

Przedmiotem niniejszej szczegółowej specyfikacji technicznej są wymagania dotyczące wykonania i odbioru robót związanych z wykonaniem nawierzchni, które zostaną wykonane na podstawie dokumentacji projektowej dla zadania pn. „Budowa parku rekreacyjnego w Koziegłowach”.

1.2. Zakres stosowania ST

Szczegółowa specyfikacja techniczna jest stosowana jako dokument przetargowy przy zleceniu i realizacji robót wymienionych w pkt. 1.1.

1.3. Określenia podstawowe

Określenia i nazewnictwo użyte w niniejszej specyfikacji technicznej ST są zgodne z obowiązującymi podanymi w normach PN i przepisach Prawa budowlanego.

Profilowanie i zagęszczenie podłoża – wyrównanie terenu do zadanych projektem rzędnych i nadanie płaszczyźnie odpowiednich spadków poprzecznych i podłużnych.

Podbudowa – podstawowa, nośna warstwa nawierzchni, która przejmuje i przekazuje obciążenia na podłoże gruntowe.

Mieszanka mineralna - mieszanka kruszywa i wypełniacza mineralnego o określonym składzie i uziarnieniu.

1.4. Zakres robót objętych ST

Roboty, których dotyczy specyfikacja, obejmują wszystkie czynności umożliwiające i mające na celu wykonanie nawierzchni. W zakresie objętym Dokumentacją Projektową należy wykonać następujące warstwy:

- a) Utwardzenie nawierzchni: ciągów pieszych – dojścia do placu zabaw z istniejących ciągów pieszych.
W ramach robót budowlanych zostaną wykonane:
 - Wykonanie obrzeża – opornik betonowy 6x25x100
 - Usunięcie warstw organicznych /humusu/ - korytowanie – ok. 25-30cm
 - Wykonanie utwardzenia nawierzchni wraz z ustabilizowaniem podbudowy z kruszywa mineralnego:
 - Podbudowa konstrukcyjna z kruszywa łamanego 0/31,5mm – 12cm
 - Warstwa dynamiczna 0/16mm – 5cm
 - Nawierzchnia z kruszywa mineralnego spójnego i ustabilizowanego 0/8mm gr. 3cm kolor jasny szary
 - Spadki warstwy wierzchniej – 2%, odwodnienie na teren zielony. Konstrukcja nawierzchni charakteryzuje się dużą chłonnością.
 - Wykonanie podłoża pod wszystkimi pod wszystkimi urządzeniami zabawowymi z piasku płukanego frakcja 0,2-2mm.
- b) Remont nawierzchni istniejących ciągów pieszych:
Wymiana i naprawa obrzeży betonowych
 - Oczyszczenie i odchwaszczenie istniejącej nawierzchni
 - Uzupelnienie ubytków / warstwy nawierzchniowej / z kruszywa mineralnego spójnego i ustabilizowanego 0/8mm gr. 3cm – kolor jasny szary

1.5. Ogólne wymagania dotyczące robót

Ogólne wymagania dotyczące robót omówiono w punkcie 1.5 ogólnej specyfikacji technicznej.

Wykonawca robót jest odpowiedzialny za jakość wykonania robót, ich zgodność z dokumentacją projektową, ST i poleceniami Inspektora Nadzoru Inwestorskiego.

Wykonanie robót winno być realizowane przez przedsiębiorstwo mające właściwe doświadczenie w realizacji tego typu robót i gwarantujące właściwą jakość ich wykonania. Przed przystąpieniem do robót Wykonawca winien się dokładnie zaznajomić z całością dokumentacji technicznej oraz projektem organizacji robót. Wszelkie ewentualne niejasności w sprawach technicznych należy wyjaśnić z autorami poszczególnych opracowań przed przystąpieniem do robót. Jakikolwiek zmiany w dokumentacji technicznej mogą być dokonywane w trakcie wykonawstwa, tylko po uzyskaniu akceptacji Inspektora, a w przypadku zmian dotyczących zasadniczych elementów lub rozwiązań projektowych należy uzyskać dodatkową akceptację Projektantów.

2. MATERIAŁY

2.1. Wymagania ogólne

Ogólne wymagania dotyczące materiałów, ich pozyskiwania i składowania omówiono w punkcie 2 ogólnej specyfikacji technicznej.

Wszystkie materiały przewidziane do wbudowania będą zgodne z postanowieniami Umowy i poleceniami Inspektora Nadzoru. W oznaczonym czasie przed wbudowaniem Wykonawca przedstawi szczegółowe informacje dotyczące źródła wytwarzania i wydobywania materiałów oraz odpowiednie świadectwa badań, dokumenty dopuszczenia do obrotu i stosowania w budownictwie i próbki do zatwierdzenia Inspektorowi Nadzoru. Wykonawca ponosi odpowiedzialność za spełnienie wymagań ilościowych i jakościowych materiałów dostarczanych na plac budowy oraz za ich właściwe składowanie i wbudowanie.

2.2. Potrzebne materiały

Materiałami stosowanymi przy wykonaniu robót będących przedmiotem niniejszej specyfikacji są:

- opornik betonowy 6x25x100 cm,
- kruszywo łamane zwykłe - tłuczeń i kliniec, wg PN-EN 13043:2004,
- nawierzchnie zgodne z punktem 1.4.
- piasek - kruszywo średnio lub gruboziarniste, pozbawione domieszek gliniastych, spełniających wymagania PN-EN 13043:2004,

2.2.1. Piasek

Piasek powinien odpowiadać PN-EN-13139:2003. Dla poprawy uziarnienia kruszywa niesortowanego należy stosować piasek. Wymagania dla piasku podano w Tablicy 2.

Tablica 2 Wymagania w stosunku do piasku

Lp.	Wyszczególnione właściwości	Wymagania
1.	Skład ziarnowy: a) zawartość ziaren mniejszych od 0,075 mm, % masy nie więcej niż: b) zawartość nadziarna, % masy nie więcej niż:	2,0 10,0
2.	Zawartość zanieczyszczeń obcych, % masy nie więcej niż:	0,1
3.	Wskaźnik piaskowy większy od:	60
4.	Zawartość zanieczyszczeń organicznych, barwa nie ciemniejsza niż barwa:	wzorcowa

2.2.3. Obrzeża betonowe

Należy stosować obrzeża betonowe zgodnie z Dokumentacją Projektową. Beton do obrzeży musi spełniać następujące wymagania PN-EN 206-1:2003:

- nasiąkliwość $\leq 5\%$,
- beton klasy B-25,
- przepuszczalność wody – stopień wodoszczelności co najmniej W8,
- mrozoodporność, zgodnie z – stopień mrozoodporności F-150.

Powierzchnie obrzeży powinny być gładkie, bez rowków, pęknięć i rys. Dopuszcza się drobne pory jako pozostałości po pęcherzykach powietrza i po wodzie, których głębokość nie może przekraczać 5 mm. Zacieranie elementów po wyjęciu ich z formy jest niedopuszczalne. Krawędzie styków montażowych powinny być bez szczyrb.

Do partii obrzeży sprowadzonej przez Wykonawcę dołączone powinno być świadectwo dopuszczenia lub inny dokument potwierdzający jej jakość na podstawie przeprowadzonych badań.

Do badań należy wybrać 8 sztuk obrzeży. Sprawdzenie wyglądu zewnętrznego należy przeprowadzić na podstawie oględzin elementu przez pomiar i policzenie uszkodzeń występujących na powierzchni i krawędziach elementu. Sprawdzenie kształtu i wymiarów elementów należy przeprowadzać z dokładnością do 1 mm przy użyciu suwmiarki oraz przymiaru stalowego lub taśmy. Sprawdzenie kątów prostych w narożach elementów wykonuje się przez przyłożenie kątownika do badanego naroża i zmierzenia odchyłek z dokładnością do 1 mm. W razie wystąpienia wątpliwości Inspektor może zmienić sposób pobierania próbek lub poszerzyć zakres kontroli obrzeży o inny rodzaj badań, które Wykonawca wykona na swój koszt.

2.2.4. Podbudowa z kruszywa łamanego

Materiałem do wykonania podbudów z kruszyw łamanych, stabilizowanych mechanicznie powinno być kruszywo łamane, uzyskane w wyniku przekruszenia surowca skalnego lub kamieni narzutowych i otoczków albo ziaren żwiru większych od 8mm. Kruszywo powinno być jednorodne, bez zanieczyszczeń obcych i bez domieszek gliny. Warstwę podbudowy należy wykonać w zależności od typu konstrukcji nawierzchni z kruszywa łamanego niesortowanego 0/63 mm o uziarnieniu ciągłym.

Kruszywo winno spełniać następujące wymagania norm: PN-EN 13043:2004. Kontrolę nośności i zagęszczenia należy oprzeć na metodzie obciążenia płytą o średnicy 30 cm, wg PN-S-02205: 1998. Wartość wtórnego modułu odkształcenia powinna wynosić dla KR2 $E_2 \geq 140\text{MPa}$,

Zagęszczenie należy uznać za prawidłowe, gdy stosunek wtórnego modułu odkształcenia E_2 do pierwotnego modułu odkształcenia E_1 spełnia warunek:

$$\frac{E_2}{E_1} \leq 2.2$$

Moduł pierwotny E_1 i wtórny E_2 należy wyznaczyć ze wzoru:

$$E_1, E_2 = \frac{3\Delta p}{4\Delta s} \times D$$

gdzie: D średnica płyty w mm

Δp - różnica nacisków kPa

Δs - przyrost osiadań odpowiadający przyrostowi nacisków Δp w mm.

Pozostałe materiały – parametry zgodnie z dokumentacją projektową.

2.2.5. Warstwa dynamiczna

Stosowana pomiędzy warstwą nośną a nawierzchnią wykonaną, by zamknąć lukę w stopniowaniu ziarnistości od warstwy nośnej do warstwy nawierzchniowej. Nadaje się zwłaszcza do ponownego profilowania rozjechanych ścieżek.

W jej skład wchodzi wiele surowców, tj.: kamień naturalny różnej frakcji, łupki wysokogórskie oraz spoiwo grysowe.

Jest stabilna pod kątem ziarnistości, odporna na warunki atmosferyczne i łatwa w obróbce. Posiada wysoką wytrzymałość na ścinanie połączoną z dobrym odprowadzaniem wody.

Stosowana grubość warstwy 5-6- cm ze spadkiem 2-3 %.

3. SPRZĘT

3.1. Wymagania ogólne

Ogólne wymagania dotyczące sprzętu, jego użytkowania omówiono w punkcie 3 ogólnej specyfikacji technicznej.

3.2. Sprzęt do wykonywania robót

Roboty można wykonać przy użyciu dowolnego typu sprzętu. Wykonawca jest zobowiązany do używania jedynie takiego sprzętu, który nie spowoduje niekorzystnego wpływu na jakość i środowisko wykonywanych robót. Sprzęt musi odpowiadać wymaganym przepisom eksploatacyjnym w zakresie wymagań użytkowych, utrzymania odpowiedniego stanu technicznego, częstotliwości i zakresu kontroli stanu technicznego, przestrzegania warunków BHP i ochrony p.poż w czasie użytkowania sprzętu. Wykonawca jest zobowiązany sprawdzić ważność odpowiednich dokumentów.

4. TRANSPORT

4.1. Wymagania ogólne

Ogólne wymagania dotyczące transportu omówiono w punkcie 4 ogólnej specyfikacji technicznej.

4.2. Transport materiałów

Transport może odbywać się dowolnymi środkami transportu. Podczas transportu materiały powinny być zabezpieczone przed uszkodzeniami, utratą stateczności i szkodliwymi wpływami atmosferycznymi. Ułożenie i zabezpieczenie ładunku powinno być zgodne z przepisami transportowymi dotyczącymi transportu samochodowego.

5. WYKONANIE ROBÓT

5.1. Wymagania ogólne

Ogólne wymagania dotyczące prowadzenia prac związanych z wykonaniem robót omówiono w punkcie 5 ogólnej specyfikacji technicznej.

Roboty budowlane należy wykonać zgodnie z polskimi normami oraz wytycznymi technologicznymi producenta.

5.2. Profilowanie i zagęszczenie podłoża gruntowego

Wykonawca może przystąpić do wykonywania koryta oraz profilowania i zagęszczenia podłoża po zakończeniu i odebraniu robót związanych z wykazaniem elementów uzbrojenia terenu i bezpośrednio przed rozpoczęciem robót związanych z wykonaniem warstw nawierzchni. W wykonanym korycie oraz wyprofilowanym i zagęszczonym podłożu nie może odbywać się ruch budowlany, samochodowy. Przed przystąpieniem do profilowania podłoża powinno być oczyszczone z wszelkich odpadów oraz błota i rozluźnionego nadmiernie gruntu. Po oczyszczeniu powierzchni podłoża, które ma być profilowane należy sprawdzić, czy istniejące rzedne terenu umożliwiają uzyskanie zaprojektowanych rzędnych podłoża. Zaleca się, aby rzedne terenu przed profilowaniem były, o co najmniej 5 cm wyższe niż projektowane rzedne podłoża. Jeżeli rzedne podłoża przed profilowaniem nie wymagają dowiezienia i wbudowania dodatkowego gruntu, to przed przystąpieniem do profilowania oczyszczonego podłoża jego powierzchnię należy dogęścić w sposób zaakceptowany przez Inspektora Nadzoru. Bezpośrednio po profilowaniu podłoża należy przystąpić do jego dogęszczania. Zagęszczenie podłoża należy kontrolować według normalnej próby Proctora, przeprowadzonej zgodnie z PN-88/B-04481 (metoda I lub II).

5.3. Podbudowy z łamanych kruszyw kamiennych łamanych

Zagęszczenie każdej warstwy powinno odbywać się aż do osiągnięcia wymaganego wskaźnika zagęszczenia. Zagęszczenie podbudowy należy sprawdzać według BN-77/8931-12. Wskaźnik zagęszczenia powinien wynosić nie mniej niż 1,03. W przypadku, gdy przeprowadzenie badania jest niemożliwe ze względu na gruboziarniste kruszywo, kontrolę zagęszczenia należy oprzeć na metodzie obciążeń płytowych, wg BN-64/8931-02 i nie rzadziej niż raz na 100 m², lub według zaleceń Inspektora Nadzoru. Zagęszczenie podbudowy stabilizowanej mechanicznie należy uznać za prawidłowe, gdy stosunek wtórnego modułu E2 do pierwotnego modułu odkształcenia E1 jest nie większy od 2,2 dla każdej warstwy konstrukcyjnej podbudowy.

$$\frac{E_2}{E_1} < 2,2$$

Materiałem do wykonania podbudowy z kruszyw łamanych stabilizowanych mechanicznie powinno być kruszywo łamane, uzyskane w wyniku przekruszenia surowca skalnego lub kamieni narzutowych i otoczków albo ziarn żwiru większych od 8 mm.

Kruszywo powinno być jednorodne bez zanieczyszczeń obcych i bez domieszek gliny.

Krzywa uziarnienia kruszywa, określona według PN-B-06714-15 powinna leżeć między krzywymi granicznymi pół dobrego uziarnienia.

Krzywa uziarnienia kruszywa powinna być ciągła i nie może przebiegać od dolnej krzywej granicznej uziarnienia do górnej krzywej granicznej uziarnienia na sąsiednich sitach. Wymiar największego ziarna kruszywa nie może przekraczać 2/3 grubości warstwy układanej jednorazowo.

Kruszywa powinny spełniać wymagania określone w poniższej tabeli.

Lp.	Wyszczególnienie właściwości	Wymagania	
		Kruszywa łamane	Badania według
		Podbudowa	
1	Zawartość ziarn mniejszych niż 0,075 mm, % (m/m)	od 2 do 10	PN-B-06714 -15
2	Zawartość nadziarna, % (m/m), nie więcej niż	5	PN-B-06714 -15
3	Zawartość ziarn nieforemnych % (m/m), nie więcej niż	35	PN-B-06714 -16
4	Zawartość zanieczyszczeń organicznych, % (m/m), nie więcej niż	1	PN-B-04481
5	Wskaźnik piaskowy po pięciokrotnym zagęszczeniu metodą I lub II wg PN-B-04481, %	od 30 do 70	BN-64/8931 -01
6	Ścieralność w bębnie Los Angeles a) ścieralność całkowita po pełnej liczbie obrotów, nie więcej niż b) ścieralność częściowa po 1/5 pełnej liczby obrotów, nie więcej niż	35	PN-B-06714 -42
		30	
	Nasiąkliwość, % (m/m), nie więcej niż Mrozoodporność, ubytek masy po 25 cyklach zamrażania,	3	PN-B-06714 -18 PN-B-06714 -19 75

	%(m/m), nie więcej niż 8		
9	Rozpad krzemianowy i żelazawy łącznie, % (m/m), nie więcej niż	-	PN-B-06714 -37 PN-B-06714 -39
10	Zawartość związków siarki w przeliczeniu na SO ₃ , %(m/m), nie więcej niż	1	PN-B-06714 -28
11	Wskaźnik nośności $w_{noś}$ mieszanki kruszywa, %, nie mniejszy niż: a) przy zagęszczeniu I_s 1,00 b) przy zagęszczeniu I_s 1,03	80 120	PN-S-06102

Wykonawca przystępujący do wykonania podbudowy z kruszyw stabilizowanych mechanicznie powinien wykazać się możliwością korzystania z następującego sprzętu:

- mieszarek do wytwarzania mieszanki, wyposażonych w urządzenia dozujące wodę. Mieszarki powinny zapewnić wytworzenie jednorodnej mieszanki o wilgotności optymalnej,
- równiarek albo układarek do rozkładania mieszanki,
- walców ogumionych i stalowych wibracyjnych lub statycznych do zagęszczania. W miejscach trudno dostępnych powinny być stosowane zagęszczarki płytowe, ubijaki mechaniczne lub małe walce wibracyjne.

Mieszanka kruszywa powinna być rozkładana w warstwie o jednakowej grubości, takiej, aby jej ostateczna grubość po zagęszczeniu była równa grubości projektowanej. Warstwa podbudowy powinna być rozłożona w sposób zapewniający osiągnięcie wymaganych spadków i rzędnych wysokościowych. Wilgotność mieszanki podczas zagęszczania powinna odpowiadać wilgotności optymalnej, określonej według próby Proctora, zgodnie z PN-B-04481 (metoda II). Materiał nadmiernie nawilgocony, powinien zostać osuszony przez mieszanie i napowietrzanie. Jeżeli wilgotność mieszanki kruszywa jest niższa od optymalnej o 20% jej wartości, mieszanka powinna być zwilżona określoną ilością wody i równomiernie wymieszana. W przypadku, gdy wilgotność mieszanki kruszywa jest wyższa od optymalnej o 10% jej wartości, mieszankę należy osuszyć.

5.4. Osadzenie obrzeży betonowych

Koryto pod podsypkę (ławę) należy wykonywać zgodnie z PN-B-06050. Wymiary wykopu powinny odpowiadać wymiarom ławy w planie z uwzględnieniem w szerokości dna wykopu ew. konstrukcji szalunku. Podłoże pod ustawienie obrzeża może stanowić rodzimy grunt piaszczysty lub podsypka z piasku, o grubości warstwy od 3 do 5 cm po zagęszczeniu. Podsypkę wykonuje się przez zasypanie koryta piaskiem i zagęszczenie z polewaniem wodą. Ławy betonowe zwykle w gruntach spoistych wykonuje się bez szalowania, przy gruntach sypkich należy stosować szalowanie. Ławy betonowe z oporem wykonuje się w szalowaniu. Beton rozścielony w szalowaniu lub bezpośrednio w korycie powinien być wyrównywany warstwami. Betonowanie ław należy wykonywać zgodnie z wymaganiami PN-B-06251, przy czym należy stosować co 50 m szczeliny dylatacyjne wypełnione bitumiczną masą zalewową. Betonowe obrzeża chodnikowe należy ustawiać na wykonanych ławach w miejscu i ze światłem (odległością górnej powierzchni obrzeża od ciągu komunikacyjnego) zgodnym z ustaleniami dokumentacji projektowej (poziom górny obrzeża powinien się znajdować 1cm poniżej poziomu nawierzchni z kostki brukowej betonowej) i poleceniami Inspektora. Zewnętrzna ściana obrzeża powinna być obsypana piaskiem, żwirem lub miejscowym gruntem przepuszczalnym, starannie ubitym. Spoiny nie powinny przekraczać szerokości 1 cm. Należy wypełnić je piaskiem na pełną głębokość.

5.5. Wykonanie nawierzchni mineralnej

Ułożenie nawierzchni mineralnej stosuje się w warstwie o grubości 5–6 cm i następnie dynamicznie zagęszcza. Optymalny spadek warstwy wynosi 2–3 %. Przy układaniu należy każdorazowo stosować się do zaleceń producenta nawierzchni.

6. KONTROLA JAKOŚCI ROBÓT

6.1. Wymagania ogólne

Ogólne wymagania dotyczące kontroli jakości robót podano w części „Wymagania ogólne” pkt 6 specyfikacji technicznej.

6.2. Zasady ogólne kontroli jakości robót

Przed przystąpieniem do robót, Wykonawca powinien przedstawić odpowiednie atesty na przeznaczone do wbudowania materiały, wykonać badania kruszyw przeznaczonych do wykonania robót i przedstawić wyniki tych badań Inspektorowi Nadzoru w celu akceptacji.

6.3. Badania w trakcie i po wykonywaniu robót

W czasie wykonywania robót Wykonawca powinien prowadzić doraźne kontrole wszystkich asortymentów robót, składających się na ogólny element. Kontrola obejmować powinna zgodność wykonywanych robót z dokumentacją projektową, i normami branżowymi. Częstotliwość kontroli powinna być uzależniona od potrzeb gwarantujących wykonanie robót zgodnie z wymaganiami, nie rzadziej jednak niż przed upływem każdego dnia roboczego. Sprawdzenie prawidłowości wykonania nawierzchni polega na stwierdzeniu zgodności wykonania z dokumentacją projektową oraz sprawdzeniu:

- sprawdzenie prawidłowości zagęszczenia,
- sprawdzenie, czy przyjęty kolor nawierzchni jest zachowany,
- sprawdzenie cech geometrycznych nawierzchni:
 - konstrukcję nawierzchni,
 - równość nawierzchni,
 - profil poprzeczny,
- sprawdzenie za pomocą niwelacji profilu podłużnego, biorąc pod uwagę punkty charakterystyczne jednak nie rzadziej niż co 100 m,
- odchylenia od projektowanej niwelety w punktach załamania niwelety nie mogą przekraczać ± 3 cm,
- sprawdzenie przekroju poprzecznego za pomocą szablonu z poziomą, co najmniej raz na:
 - każde 150 do 300 m² i w miejscach wątpliwych, jednak nie rzadziej niż co 50 m,
 - dopuszczalne odchylenia od projektowanego profilu wynoszą $\pm 0,3\%$.

Nierówności podłużne

Nierówności podłużne nawierzchni mierzone łąką lub planografem zgodnie z normą BN-68/8931-04 nie powinny przekraczać 0,8 cm.

Spadki poprzeczne

Spadki poprzeczne nawierzchni powinny być zgodne z dokumentacją projektową z tolerancją $\pm 0,5\%$.

Niweleta nawierzchni

Różnice pomiędzy rzędnymi wykonanej nawierzchni i rzędnymi projektowanymi nie powinny przekraczać ± 1 cm.

Szerokość nawierzchni

Szerokość nawierzchni nie może różnić się od szerokości projektowanej o więcej niż ± 5 cm.

Grubość podsypki

Dopuszczalne odchyłki od projektowanej grubości podsypki nie powinny przekraczać $\pm 1,0$ cm.

7. OBMIAR ROBÓT

Ogólne zasady obmiaru robót podano w części „Wymagania ogólne” pkt 7 specyfikacji technicznej. Jednostkami obmiarowymi robót są:

- wykonanie podbudowy konstrukcyjnej z kruszywa łamanego - m² (metr kwadratowy),
- wykonanie warstwy dynamicznej - m² (metr kwadratowy),
- wykonanie nawierzchni z kruszywa mineralnego spojonego i ustabilizowanego - m² (metr kwadratowy),
- ułożenie obrzeży betonowych - m (metr bieżący).

8. ODBIÓR ROBÓT

Ogólne zasady odbioru robót podano w części „Wymagania ogólne” pkt 8 specyfikacji technicznej. Celem odbioru jest protokolarne dokonanie finalnej oceny rzeczywistego wykonania robót w odniesieniu do ich ilości, jakości i wartości. Roboty uznaje się za wykonane zgodnie z dokumentacją projektową, ST i wymaganiami Kierownika Projektu, jeżeli wszystkie pomiary i badania z zachowaniem tolerancji według pkt. 6

9. PODSTAWA PŁATNOŚCI

Ogólne ustalenia dotyczące podstawy płatności podano w części „Wymagania ogólne” pkt 9 specyfikacji technicznej. Cena wykonania robót obejmuje:

- zakup materiałów,
- transport materiałów na miejsce składowania na placu budowy,
- transport do miejsca wykonywania prac,
- prace pomiarowe i roboty przygotowawcze,
- oznakowanie robót,
- ułożenie i zagęszczenie nawierzchni,
- ułożenie obrzeży,
- przeprowadzenie badań i pomiarów wymaganych w specyfikacji technicznej,
- uporządkowanie stanowisk pracy,
- wszystkie inne niewymienione czynności niezbędne do wykonania robót określonych w niniejszej ST.

10. PRZEPISY ZWIĄZANE

PN-EN 13043:2004	Kruszywa do mieszanek bitumicznych i powierzchniowych utwaleń stosowanych na drogach, lotniskach i innych powierzchniach przeznaczonych do ruchu.
PN-EN 14157:2005	Materiały kamienne. Oznaczenie ścieralności na tarczy Boehmego.
PN-EN 206-1:2003	Beton zwykły.
PN-EN 12620+A1:2010	Kruszywa mineralne do betonu zwykłego.
PN-EN 197-1:2012	Cement. Cement powszechnego użytku. Skład, wymagania i ocena zgodności.
PN-EN 1008:2004	Materiały budowlane. Woda do betonów i zapraw.
PN-B-19707:2003	Cement specjalny. Cement portlandzki siarczanopodobny.
BN-68/8931-04	Drogi samochodowe. Pomiar równości nawierzchni planografem i łątą.

Umowa z Inwestorem.

Dokumentacja projektowa.

Nie wymienienie tytułu jakiegokolwiek dziedziny, grupy, podgrupy czy normy nie zwalnia Wykonawcy od obowiązku stosowania wymogów określonych prawem polskim. Wykonawca będzie przestrzegał praw autorskich i patentowych. Jest zobowiązany do odpowiedzialności za spełnienie wszystkich wymagań prawnych w odniesieniu do używanych opatentowanych urządzeń lub metod.

SPECYFIKACJA TECHNICZNA WYKONANIA I ODBIORU ROBÓT

B - 03.02.03

ELEMENTY MAŁEJ ARCHITEKTURY

SPIS TREŚCI

- 1. WSTĘP**
 - 2. MATERIAŁY**
 - 3. SPRZĘT**
 - 4. TRANSPORT**
 - 5. WYKONANIE ROBÓT**
 - 6. KONTROLA JAKOŚCI ROBÓT**
 - 7. OBMIAR ROBÓT**
 - 8. ODBIÓR ROBÓT**
 - 9. PODSTAWA PŁATNOŚCI**
 - 10. PRZEPISY ZWIĄZANE**
-

1. WSTĘP

1.1. Przedmiot ST

Przedmiotem niniejszej specyfikacji technicznej (ST) są wymagania ogólne dotyczące wykonania i odbioru robót związanych z montażem elementów małej architektury w zakresie określonym niniejszą ST, które zostaną wykonane na podstawie dokumentacji projektowej dla zadania pn. „Budowa parku rekreacyjnego w Kozięglowach”.

Klasyfikacja wg Wspólnego Słownika Zamówień (CPV)

<i>Grupa</i>	<i>Klasa</i>	<i>Kategoria</i>	<i>Opis</i>
45200000-9			Roboty budowlane w zakresie wznoszenia kompletnych obiektów budowlanych lub ich części oraz roboty w zakresie inżynierii lądowej i wodnej.
	45210000-2		Roboty budowlane w zakresie budynków.
		45112723-9	Roboty w zakresie kształtowania placów zabaw.
		45212140-9	Obiekty rekreacyjne.

1.2. Zakres stosowania ST

Szczegółowa specyfikacja techniczna jest stosowana jako dokument przetargowy przy zleceniu i realizacji robót wymienionych w pkt. 1.1.

1.3. Zakres robót objętych ST

Ustalenia zawarte w niniejszej specyfikacji obejmują wszystkie czynności umożliwiające i mające na celu wykonanie elementów małej architektury, przy zastosowaniu materiałów i wyrobów odpowiadających wymaganiom norm lub aprobat technicznych. W czasie realizacji inwestycji projektuje się montaż takich elementów małej architektury jak:

- ławki,
- kosze na śmieci,
- stojaki rowerowe,
- tablice informacyjne,

1.4. Określenia podstawowe

Określenia i nazewnictwo użyte w niniejszej szczegółowej specyfikacji technicznej są zgodne z obowiązującymi podanymi w normach PN i przepisach Prawa budowlanego. Pozostałe określenia podstawowe i definicje wynikające z polskich norm, przepisów i literatury technicznej są podane w części ogólnej pkt. 1.4. Specyfikacji ogólnej.

1.5. Ogólne wymagania dotyczące robót

Wykonawca robót jest odpowiedzialny za jakość wykonania robót, ich zgodność z dokumentacją projektową, ST i poleceniami Inspektora Nadzoru Inwestorskiego.

2. MATERIAŁY

2.1. Wymagania ogólne

Ogólne wymagania dotyczące materiałów, ich pozyskiwania i składowania podano w części „Wymagania ogólne” pkt 2 specyfikacji technicznej. Materiały z których wykonane są elementy małej architektury muszą być zgodne z dokumentacją projektową lub porównywalne z materiałami referencyjnymi wymienionymi w dokumentacji projektowej.

2.2. Ławki

Należy dokonać montażu ławek z siedziskiem i oparciem na konstrukcji stalowej, np. seria Portiqa firmy mmcite lub inną równoważną o wyglądzie zbliżonym do rysunku załączonego poniżej.

Dobór należy konsultować z projektantem. Wszystkie elementy małej architektury powinny spełniać wymagania antywandalowe oraz być przystosowane do instalacji na zewnątrz.

Ławki kotwione na stałe do podłoża / wg systemu dostawcy.



Rysunek 1. Rysunek poglądowy ławki

2.3. Kosze na śmieci

Należy dokonać montażu stalowych koszów na śmieci, wykończonych drewnem, np. seria Nanuk firmy mmcite lub innych równoważnych o wyglądzie zbliżonym do rysunku załączonego poniżej.

Dobór należy konsultować z projektantem. Wszystkie elementy małej architektury powinny spełniać wymagania antywandalowe oraz być przystosowane do instalacji na zewnątrz.

Kosze kotwione na stałe do podłoża / wg systemu dostawcy.



Rysunek 2. Rysunek poglądowy kosza na śmieci

2.4. Stojaki rowerowe

Należy dokonać montażu stojaków rowerowych w kształcie odwróconej litery "U", rura stalowa ocynkowana ogniowo, mocowana do betonowego fundamentu.

Dobór należy konsultować z projektantem. Wszystkie elementy małej architektury powinny spełniać wymagania antywandalowe oraz być przystosowane do instalacji na zewnątrz.

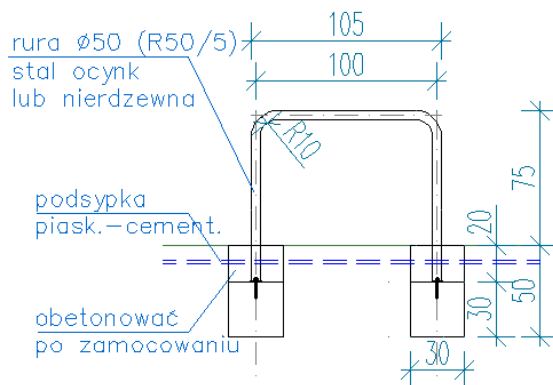

Rysunek 3. Przekrój przez stojak

2.5. Tablice informacyjne

Należy dokonać montażu tablic informacyjnych w formacie 100/80 o konstrukcji stalowej lub aluminiowej, np. PP firmy mncite lub innych równoważnych o wyglądzie zbliżonym do rysunku załączonego poniżej. Dobór należy konsultować z projektantem. Wszystkie elementy małej architektury powinny spełniać wymagania antywandalowe oraz być przystosowane do instalacji na zewnątrz.



Rysunek 4. Rysunek poglądowy tablicy

3. SPRZĘT

Ogólne wymagania dotyczące sprzętu podano w części „Wymagania ogólne” pkt 3. Wykonawca jest zobowiązany do używania jedynie takiego sprzętu, który nie spowoduje niekorzystnego wpływu na jakość wykonywanych robót i będzie gwarantować przeprowadzenie robót, zgodnie z zasadami określonymi w Dokumentacji Projektowej i ST. Roboty związane z zagospodarowaniem terenu mogą być wykonane ręcznie lub mechanicznie przy użyciu dowolnego typu sprzętu zaakceptowanego przez Inspektora Nadzoru Inwestorskiego.

4. TRANSPORT

4.1. Wymagania ogólne

Ogólne wymagania dotyczące transportu podano w „Wymaganiach ogólnych” pkt 4 specyfikacji technicznej.

4.2. Transport materiałów

Transport materiałów powinien odbywać się w sposób zabezpieczający je przed przesuwaniem podczas jazdy, uszkodzeniem i zniszczeniem, zgodnie z instrukcją producenta.

4.3. Pakowanie i magazynowanie materiałów metalowych

Wszystkie elementy małej architektury powinny być pakowane w sposób zabezpieczający je przed uszkodzeniem i zniszczeniem, określony przez producenta. Instrukcja winna być dostarczona odbiorcom w języku polskim. Na każdym opakowaniu powinna znajdować się etykieta zawierająca:

- nazwę i adres producenta,
- nazwę wyrobu wg aprobaty technicznej jaką wyrób uzyskał,
- datę produkcji i nr partii,
- wymiary,
- liczbę sztuk w pakiecie lub opakowaniu,
- numer aprobaty technicznej,
- nr certyfikatu na znak bezpieczeństwa,
- znak budowlany.

Przechowywanie elementów powinno zapewniać stałą gotowość użycia ich do montażu.

5. WYMAGANIA DOTYCZĄCE WYKONANIA ROBÓT

Ogólne zasady wykonania robót podano w części „Wymagania ogólne” pkt.5.

Przed przystąpieniem do wykonywania robót powinny być zakończone prace, których wykonanie warunkuje przystąpienie do robót związanych z montażem elementów małej architektury. Montażu należy dokonywać zgodnie z zaleceniami i instrukcjami producenta danego elementu oraz dokumentacją projektową i wytycznymi niniejszej ST.

6. KONTROLA JAKOŚCI ROBÓT

6.1. Wymagania ogólne

Wykonawca odpowiedzialny jest za pełną kontrolę robót i jakości materiałów. Ogólne zasady obmiaru robót podano w części „Wymagania ogólne” pkt 6 specyfikacji technicznej.

6.2. Badania w czasie wykonywania robót

Badanie zastosowanych materiałów należy przeprowadzić pośrednio na podstawie załączonych zaświadczeń o jakości wystawionych przez producenta oraz zaświadczeń wykonawcy z kontroli jakości elementów stwierdzających zgodność użytych materiałów z wymaganiami dokumentacji technicznej. W przypadku, gdy producent przeprowadził badania jakości materiałów we własnym zakresie, wyniki tych badań powinny być załączone do dokumentacji odbiorczej. Częstotliwość oraz zakres badań materiałów powinna być zgodna z Aprobatami technicznymi ITB dla poszczególnych materiałów. Zasady kontroli powinien ustalić Kierownik budowy w porozumieniu z Inspektorem Nadzoru Inwestorskiego. Kontrola robót obejmuje:

- sprawdzenie czy dostarczone na plac budowy materiały są zgodne z dokumentacją techniczną,
- stwierdzenie właściwej jakości materiału na podstawie atestu producenta,
- sprawdzenie zgodności sposobu magazynowania z zaleceniami producenta materiału,
- sprawdzenie dopuszczalnego okresu magazynowania.

6.3. Badania gotowych elementów

Badania gotowych elementów powinno obejmować co najmniej sprawdzenie:

- wymiarów – taśmą stalową z dokładnością do 1 mm, suwmiarką, szczelinomierzem,
- wykończenia powierzchni – liniałem metalowym i szczelinomierzem,
- zabezpieczenia antykorozyjnego – makroskopowo, przez pomiar grubości powłoki i jej szczelności, powłoki nie powinny wykazywać pęcherzy, odprysków, łuszczenia lub pęknięć,
- rodzajów, liczby i wielkości okuć oraz ich zamocowanie – na zgodność z dokumentacją techniczną oraz ich zamocowania i działania przez oględziny,
- połączeń konstrukcyjnych – na zgodność z niniejszą specyfikacją, wymaganiami norm państwowych lub świadectw dopuszczenia do stosowania w budownictwie. Wymienione badania należy przeprowadzać przy odbiorze każdej partii elementów.

Wyniki badań materiałów powinny być wpisywane do dziennika budowy i akceptowane przez Inspektora nadzoru.

6.4. Badanie jakości wbudowania

Badanie jakości wbudowania powinno obejmować:

- stan i wygląd elementów pod względem równości, pionowości i spoziomowania,
- rozmieszczenie miejsc zamocowania i sposób osadzenia elementów,
- stan i wygląd wykończenia wbudowanych elementów na zgodność z dokumentacją techniczną.

Z dokonanego odbioru należy sporządzić protokół.

7. OBMIAR ROBÓT

Ogólne zasady obmiaru robót podano w części „Wymagania ogólne” pkt 7 specyfikacji technicznej. Jednostką obmiarową wykonania elementów małej architektury jest sztuka zamontowanego urządzenia/elementu. Dla wykonywania betonowych fundamentów pod elementy małej architektury jednostką obmiarową jest m³. W przypadku montażu płotka drewnianego jednostką montażu jest m (metr).

8. ODBIÓR ROBÓT

8.1. Ogólne zasady odbioru robót

Ogólne zasady odbioru robót podano w części „Wymagania ogólne” pkt 8. Roboty uznaje się za wykonane zgodnie z dokumentacją projektową, ST i wymaganiami Inspektora, jeżeli wszystkie pomiary i badania, z zachowaniem tolerancji ww. dały wyniki pozytywne.

8.2. Odbiór elementów przed wbudowaniem

Przy odbiorze powinny być sprawdzone następujące cechy:

- zgodność wykonania elementów i ich składowych z dokumentacją techniczną,
- wymiary gotowego elementu i jego kształt,
- prawidłowość wykonania połączeń (przekroje, długość i rozmieszczenie spawów, śrub), średnice otworów,
- dotrzymanie dopuszczalnych odchyłek w wymiarach, kątach i płaszczyznach,
- rodzaj zastosowanych materiałów,
- zabezpieczenie wyrobów przed korozją.

8.3. Odbiór elementów po wbudowaniu i wykończeniu

Przy odbiorze elementów ogrodzenia powinny być sprawdzone:

- prawidłowość osadzenia elementu,
- zgodność wbudowanego elementu z projektem.

9. PODSTAWA PŁATNOŚCI

Ogólne wymagania dotyczące podstaw płatności podano w części „Wymagania ogólne” pkt 9. Cena jednostkowa wykonania 1 sztuki elementu małej architektury obejmuje:

- dostarczenie materiałów i sprzętu,
- przygotowanie frontu robót,
- montaż elementów,
- roboty wykończeniowe i uporządkowanie terenu,
- przeprowadzenie wymaganych pomiarów,
- wszelkie inne konieczne roboty towarzyszące niezbędne do wykonania robót objętych niniejszą ST.

10. PRZEPISY ZWIĄZANE

PN-EN ISO 8504-1:2002	Przygotowanie podłoży stalowych przed nakładaniem farb i podobnych produktów. Metody przygotowania powierzchni. Część 1: Zasady ogólne
PN-EN ISO 8504-2:2002	Przygotowanie podłoży stalowych przed nakładaniem farb i podobnych produktów. Metody przygotowania powierzchni. Część 2: Obróbka strumieniowo ścierna.
PN-88/H-01105	Stal. Półwyroby i wyroby hutnicze. Pakowanie, przechowywanie i transport
PN-85/B-01805	Antykorozyjne zabezpieczenie w budownictwie. Ogólne zasady ochrony
Norma ISO Seria 9000, 9001, 9002, 9003, 9004)	Normy dotyczące systemów zapewnienia jakości i zarządzania systemami zapewnienia jakości.

Umowa, warunki Umowy.
Dokumentacja projektowa.

Nie wymienienie tytułu jakiegokolwiek dziedziny, grupy, podgrupy czy normy nie zwalnia Wykonawcy od obowiązku stosowania wymogów określonych prawem polskim. Wykonawca będzie przestrzegał praw autorskich i patentowych. Jest zobowiązany do odpowiedzialności za spełnienie wszystkich wymagań prawnych w odniesieniu do używanych opatentowanych urządzeń lub metod.

SPECYFIKACJA TECHNICZNA WYKONANIA I ODBIORU ROBÓT

B - 03.02.04

MONTAŻ WYPOSAŻENIA PLACU ZABAW

SPIS TREŚCI

- 1. WSTĘP**
 - 2. MATERIAŁY**
 - 3. SPRZĘT**
 - 4. TRANSPORT**
 - 5. WYKONANIE ROBÓT**
 - 6. KONTROLA JAKOŚCI ROBÓT**
 - 7. OBMIAR ROBÓT**
 - 8. ODBIÓR ROBÓT**
 - 9. PODSTAWA PŁATNOŚCI**
 - 10. PRZEPISY ZWIĄZANE**
-

1. WSTĘP

1.1. Przedmiot ST

Przedmiotem niniejszej specyfikacji technicznej (ST) są wymagania dotyczące wykonania i odbioru dla prac polegających na montażu wyposażenia placu zabaw, które zostaną wykonane na podstawie dokumentacji projektowej dla zadania pn. „Budowa parku rekreacyjnego w Kozięglowach”.

Klasyfikacja wg Wspólnego Słownika Zamówień (CPV)

<i>Grupa</i>	<i>Klasa</i>	<i>Kategoria</i>	<i>Opis</i>
45400000-1			Roboty wykończeniowe w zakresie obiektów budowlanych.
	45450000-6		Roboty budowlane wykończeniowe pozostałe.

1.2. Zakres stosowania

Szczegółowa specyfikacja techniczna jest stosowana jako dokument przetargowy przy zleceniu i realizacji robót wymienionych w pkt. 1.1.

1.3. Określenia podstawowe

Określenia i nazewnictwo użyte w niniejszej specyfikacji technicznej ST są zgodne z obowiązującymi podanymi w normach PN i przepisach Prawa budowlanego.

1.4. Zakres robót objętych ST

Ustalenia zawarte w niniejszej specyfikacji obejmują wykonanie prac związanych z montażem wyposażenia placu zabaw w trakcie realizacji przedmiotowej inwestycji, zgodnie z punktem 2 niniejszego opracowania.

1.5. Ogólne wymagania dotyczące robót

Ogólne wymagania dotyczące robót podano w „Wymaganiach ogólnych” pkt 1.5.

Wykonawca robót jest odpowiedzialny za jakość wykonania robót, ich zgodność z dokumentacją projektową, ST i poleceniami Inspektora Nadzoru Inwestorskiego.

2. MATERIAŁY

2.1. Wymagania ogólne

Ogólne wymagania dotyczące materiałów, ich pozyskiwania i składowania, omówiono w punkcie 2 ogólnej specyfikacji technicznej.

Wszystkie materiały oraz sprzęt stanowiący wyposażenie obiektu użyte do wykonania prac określonych niniejszą ST muszą posiadać aktualne polskie aprobaty techniczne lub odpowiadać Polskim Normom. Wykonawca uzyska przed zastosowaniem wyrobu akceptację Inspektora Nadzoru. Odbiór techniczny materiałów powinien być dokonywany według wymagań i w sposób określony aktualnymi normami. Materiałami stosowanymi przy wykonywaniu robót według niniejszej specyfikacji są materiały powszechnie stosowane w budownictwie, posiadające świadectwa o dopuszczeniu do stosowania w budownictwie (znak B lub CE).

2.2. Potrzebne materiały

2.2.1. Park linowy

Opis:

Komplet wyposażenia parku linowego wg projektu dostawcy powinien zawierać:

- jedna trasa rozpięta pomiędzy drzewami zakończona zjazdem linowym (tyrolką dł. ok. 22m)
- 10 – przeszkód rozpiętych między istniejącymi drzewami na linach stalowych.
- Przeszkody mocowane na wysokości 0,8-1,5m nad ziemią z zabezpieczeniem stałym wykonanym z siatek polipropylenowych lub innym dopuszczonym przez normę PN-EN15567-1,
- Urządzenia powinny być montowane z uwzględnieniem stref upadku oraz wyposażone w zależności od potrzeb w nawierzchnię amortyzującą – wg projektu dostawcy
- Podesty wykonane z drewna struganego, zadaszone, zabezpieczone przed upadkiem, malowane impregnatami do drewna w kolorach naturalnych.

Dane techniczne

- Wysokość urządzenia 2,0m,
- Przedział wiekowy: od 4 lat,
- Maksymalna wysokość upadku: 1,8m,
- Ilość użytkowników: 16 osób,
- Posiada certyfikat TUV potwierdzający zgodność z Normą EN 1176-1:2008.

Opis

- Urządzenie zawiera:
 - 6 słupków,
 - 1 ścianę wspinaczkową – 3m,
 - 1 linowy park z dwoma wiszącymi siedziskami – 3m,
 - 1 element wspinaczkowy „krople deszczu” składający się z czterech lin do pociągania się-3m,
 - 1 wiszącą drabinkę – 3m,
 - 1 mostek linowy (dolny element potrójna lina) - 3m,
 - 1 lianę – 3m,
 - 2 duże grzybki z elastyczną nakładką połączone liną potrójną – 3m,
 - 4 małe grzybki,
 - 2 duże grzybki.



Rysunek 1. Przykładowa wizualizacja

2.2.2. Zestaw zabawowy sprawnościowy

Przewiduje się montaż zestawu zabawowego sprawnościowego z 10 przeszkodami, z takimi elementami jak:

- balans na linie,
- przeszkody linowe,
- drabinki,
- elementy wspinaczkowe.

Wymagania szczegółowe zgodnie z dokumentacją techniczną Producenta.

2.2.3. Wolnostojąca ścianka – sztuczna skała

Ścianka wspinaczkowa przeznaczona dla dzieci w kształcie kamienia wspinaczkowego, mini góry, na którą można wspiąć się z dowolnej strony.

Kamień wykonany z porowatej żywicy odpornej na ścieranie i cechującej się dobrą przyczepnością, zabezpieczone przed obracaniem.

Pochwyty na ścianie wykonane z laminatu

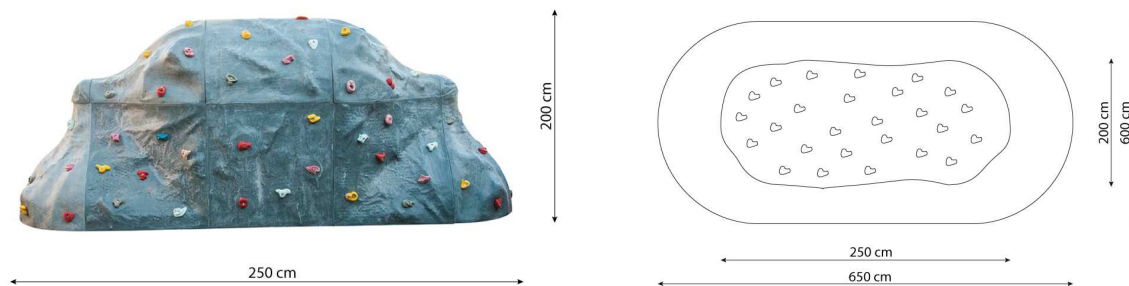

Rysunek 2. Przykładowa wizualizacja i geometria

Wymagania szczegółowe zastosowanych rozwiązań wyposażenia placu zabaw zgodnie z Dokumentacją Projektową i zaleceniami Inwestora.

3. SPRZĘT

Ogólne wymagania dotyczące sprzętu podano w „Wymaganiach ogólnych” pkt 3.

Wykonawca jest zobowiązany do używania jedynie takiego sprzętu, który nie spowoduje niekorzystnego wpływu na jakość i środowisko wykonywanych robót. Producenci wyposażenia w kartach swoich produktów oraz w instrukcjach montażu konkretnych urządzeń określają jakiego typu sprzęt konieczny jest do ich właściwego montażu. By w sposób właściwy przeprowadzić montaż bez niekorzystnego wpływu na jego jakość należy bezwzględnie stosować się do zaleceń producentów określonych w dokumentacji dołączonej do produktu.

4. TRANSPORT

4.1. Wymagania ogólne

Ogólne wymagania dotyczące transportu podano w „Wymaganiach ogólnych” pkt 4 specyfikacji technicznej.

4.2. Transport materiałów

Transport materiałów odbywa się w sposób zabezpieczający je przed przesuwaniem podczas jazdy, uszkodzeniem mechanicznym, zawilgoceniem i zniszczeniem określonym w instrukcji Producenta i dostosowanej do polskich przepisów przewozowych. Rozładunek materiałów prowadzić ręcznie lub mechanicznie. Transport na terenie placu budowy prowadzić ręcznie lub mechanicznie.

Elementy powinny być pakowane w sposób zabezpieczający je przed uszkodzeniem i zniszczeniem określony przez producenta. Instrukcja winna być dostarczona odbiorcom w języku polskim. Na każdym opakowaniu powinna znajdować się etykieta zawierająca m.in:

- nazwę i adres producenta,
- nazwę wyrobu wg aprobaty technicznej jaką wyrób uzyskał,
- datę produkcji i nr partii,
- wymiary,
- liczbę sztuk w pakiecie,
- numer aprobaty technicznej,
- nr certyfikatu na znak bezpieczeństwa,
- znak budowlany.

5. WYKONANIE ROBÓT

5.1. Wymagania ogólne

Ogólne wymagania dotyczące wykonania robót podano w „Wymaganiach ogólnych” pkt. 5 specyfikacji technicznej. Montaż wszystkich elementów musi zostać wykonany zgodnie z instrukcjami konkretnego producenta, dostawcy.

5.2. Wykonanie robót

Przed przystąpieniem do robót należy wyznaczyć lokalizacje wszelkich elementów na podstawie Dokumentacji Projektowej, przy uwzględnieniu postanowień i zaleceń Inwestora.

Uwaga! Miejsce, liczba i wymiary dołów pod fundamenty elementów placu zabaw zależna jest od producenta tych elementów i powinny wynikać z ST producenta. Doły można wykonywać ręcznie, wiertnicą lub innym sposobem zaakceptowanym przez Inspektora Nadzoru Inwestorskiego.

6. KONTROLA JAKOŚCI ROBÓT

6.1. Wymagania ogólne

Ogólne wymagania dotyczące prowadzenia kontroli jakości robót omówiono w punkcie 6 ogólnej specyfikacji technicznej.

6.2. Badania w czasie wykonywania robót

Kontrola jakości polega na sprawdzeniu, czy dostarczone materiały i wyroby mają zaświadczenia o jakości wystawione przez producenta oraz na sprawdzeniu właściwości technicznych na podstawie badań doraźnych. Każda dostarczona partia materiałów powinna być zaopatrzona w świadectwo kontroli jakości producenta. Przed przystąpieniem do robót, Wykonawca powinien przedstawić Inspektorowi Nadzoru Inwestorskiego:

- aprobaty techniczne na materiały,
- świadectwo jakości lub deklaracje zgodności, wydane przez producenta materiałów.

Wszystkie materiały dostarczone do wykonania robót powinny być sprawdzone w zakresie powierzchni wyrobu i jego wymiarów. W czasie wykonywania robót należy zbadać:

- zgodność ustawienia elementów wyposażenia z dokumentacją projektową w zakresie lokalizacji,
- prawidłowość osadzenia elementów i ich stabilność,
- możliwość bezpiecznego użytkowania elementów przez dzieci.

7. OBMIAR ROBÓT

Ogólne wymagania dotyczące obmiarów robót omówiono w punkcie 7 ogólnej specyfikacji technicznej.

Jednostką obmiarową jest szt. (sztuka) lub komplet wykonanych robót montażowych elementów wyposażenia.

8. ODBIÓR ROBÓT

Ogólne wymagania dotyczące prowadzenia odbioru robót omówiono w punkcie 8 ogólnej specyfikacji technicznej.

Roboty uznaje się za wykonane zgodnie z dokumentacją projektową, ST i wymaganiami Inspektora, jeżeli wszystkie pomiary i badania, z zachowaniem tolerancji ww. dały wyniki pozytywne. Jeżeli chociaż jeden wynik badania będzie niepozytywny, roboty nie powinny być odebrane.

9. PODSTAWA PŁATNOŚCI

Płatność za wykonane roboty odbywać się będzie na podstawie zapisów zawartych w Umowie z Inwestorem.

10. PRZEPISY ZWIĄZANE

Normy i instrukcje oraz karty katalogowe producentów wyposażenia i elementów gotowych.

Umowa, warunki Umowy.

Dokumentacja projektowa.

Niewymienienie tytułu jakiegokolwiek dziedziny, grupy, podgrupy czy normy nie zwalnia Wykonawcy od obowiązku stosowania wymogów określonych prawem polskim. Wykonawca będzie przestrzegał praw autorskich i patentowych. Jest zobowiązany do odpowiedzialności za spełnienie wszystkich wymagań prawnych w odniesieniu do używanych opatentowanych urządzeń lub metod.

SPECYFIKACJA TECHNICZNA WYKONANIA I ODBIORU ROBÓT

B - 03.02.05

NAWIERZCHNIA PIASKOWA

SPIS TREŚCI

- 1. WSTĘP**
 - 2. MATERIAŁY**
 - 3. SPRZĘT**
 - 4. TRANSPORT**
 - 5. WYKONANIE ROBÓT**
 - 6. KONTROLA JAKOŚCI ROBÓT**
 - 7. OBMIAR ROBÓT**
 - 8. ODBIÓR ROBÓT**
 - 9. PODSTAWA PŁATNOŚCI**
 - 10. PRZEPISY ZWIĄZANE**
-

1. WSTĘP

1.1. Przedmiot ST

Przedmiotem niniejszej szczegółowej specyfikacji technicznej są wymagania dotyczące wykonania i odbioru robót związanych z wykonaniem nawierzchni piaskowej, która zostanie wykonana w ramach dokumentacji projektowej dla zadania pn. „Budowa parku rekreacyjnego w Kozięgłowach”.

1.2. Zakres stosowania ST

Szczegółowa specyfikacja techniczna jest stosowana jako dokument przetargowy przy zleceniu i realizacji robót wymienionych w pkt. 1.1.

1.3. Określenia podstawowe

Określenia i nazewnictwo użyte w niniejszej specyfikacji technicznej ST są zgodne z obowiązującymi podanymi w normach PN i przepisach Prawa budowlanego.

Podbudowa – podstawowa, nośna warstwa nawierzchni, która przejmuje i przekazuje obciążenia na podłoże gruntowe.

1.4. Zakres robót objętych ST

Roboty, których dotyczy specyfikacja, obejmują wszystkie czynności umożliwiające i mające na celu wykonanie nawierzchni piaskowej.

1.5. Ogólne wymagania dotyczące robót

Wykonawca robót jest odpowiedzialny za jakość wykonania robót, ich zgodność z dokumentacją projektową, ST i poleceniami Inspektora Nadzoru Inwestorskiego.

Ogólne wymagania dotyczące robót podano w części „Wymagania ogólne” pkt 1.5 specyfikacji technicznej. Wykonanie nawierzchni winno być realizowane przez przedsiębiorstwo mające właściwe doświadczenie w realizacji tego typu robót i gwarantujące właściwą jakość ich wykonania. Przed przystąpieniem do robót Wykonawca winien się dokładnie zaznajomić z całością dokumentacji technicznej oraz projektem organizacji robót. Wszelkie ewentualne niejasności w sprawach technicznych należy wyjaśnić z autorami poszczególnych opracowań przed przystąpieniem do robót. Jakiegokolwiek zmiany w dokumentacji technicznej mogą być dokonywane w trakcie wykonawstwa, tylko po uzyskaniu akceptacji Inspektora Nadzoru Inwestorskiego, a w przypadku zmian dotyczących zasadniczych elementów lub rozwiązań projektowych należy uzyskać dodatkową akceptację Projektantów.

2. MATERIAŁY

2.1. Wymagania ogólne

Ogólne wymagania dotyczące materiałów, ich pozyskiwania i składowania podano w części „Wymagania ogólne” pkt 2 specyfikacji technicznej.

Wszystkie wykorzystywane materiały muszą być zgodne z postanowieniami Umowy i poleceniami Inspektora Nadzoru Inwestorskiego. W oznaczonym czasie przed wbudowaniem Wykonawca przedstawi szczegółowe informacje dotyczące źródła wytwarzania i wydobywania materiałów oraz odpowiednie świadectwa badań, dokumenty dopuszczenia do obrotu i stosowania w budownictwie i próbki do zatwierdzenia Inspektorowi Nadzoru Inwestorskiego. Wykonawca ponosi odpowiedzialność za spełnienie wymagań ilościowych i jakościowych materiałów dostarczanych na plac budowy oraz za ich właściwe składowanie i wbudowanie.

2.2. Nawierzchnia piaskowa placu zabaw

Podłoże pod wszystkimi urządzeniami zabawowymi należy wykonać minimum w strefach swobodnego upadku określonych przez producenta, rodzaj podłoża i grubość warstwy należy dobrać do wysokości swobodnego upadku danego urządzenia.

Planuje się wykonanie podłoża mineralnego z piasku grubego płukanego frakcja 0,5-1,0 mm, grubość 10-15cm – dostosowany do wymogów urządzeń placu zabaw.

3. SPRZĘT

3.1. Wymagania ogólne

Ogólne wymagania dotyczące sprzętu podano w części „Wymagania ogólne” pkt 3 specyfikacji technicznej.

3.2. Sprzęt do wykonywania robót

Roboty można wykonać przy użyciu dowolnego typu sprzętu. Wykonawca jest zobowiązany do używania jedynie takiego sprzętu, który nie spowoduje niekorzystnego wpływu na jakość i środowisko wykonywanych robót. Sprzęt musi odpowiadać wymaganym przepisom eksploatacyjnym w zakresie wymagań użytkowych, utrzymania odpowiedniego stanu technicznego, częstotliwości i zakresu kontroli stanu technicznego, przestrzegania warunków BHP i ochrony p.poż w czasie użytkowania sprzętu. Wykonawca jest zobowiązany sprawdzić ważność odpowiednich dokumentów.

4. TRANSPORT

4.1. Wymagania ogólne

Ogólne wymagania dotyczące transportu podano w części „Wymagania ogólne” pkt 4.

4.2. Transport materiałów

Transport może odbywać się dowolnymi środkami transportu. Podczas transportu materiały powinny być zabezpieczone przed uszkodzeniami, utratą stateczności i szkodliwymi wpływami atmosferycznymi.

5. WYKONANIE ROBÓT

5.1. Wymagania ogólne

Ogólne wymagania dotyczące wykonania robót podano w części „Wymagania ogólne” pkt 5 specyfikacji technicznej.

5.2. Warstwa nawierzchni

5.4.1. Zasady ogólne

Nawierzchnię należy wykonać zgodnie z polskimi normami oraz wytycznymi technologicznymi producenta. Wykonanie nawierzchni bezpiecznej nadzorowane być powinno przez osobę odpowiednio przeszkoloną przez producenta systemu. Nawierzchnia musi być wykonana zgodnie z jej kartą techniczną. Roboty powinny być prowadzone pod nadzorem osób posiadających wymagane uprawnienia (o ile są one wymagane).

Kolejność wykonywania robót:

- roboty ziemne,
- fundamenty pod urządzenia, które znajdować się będą na nawierzchni piaskowej,
- ułożenie geowłókniny,
- usypanie i zagęszczanie nawierzchni z piasku.

5.4.2. Wykonanie warstwy użytkowej

Podłoże, na którym ma być wykonana nawierzchnia piaskowa powinno być przygotowane zgodnie z projektem, sztuką budowlaną. Winno być suche, równe, pozbawione zanieczyszczeń mogących spowodować kontuzje i ustabilizowane. Równość warstwy wierzchniej podbudowy: tolerancja na łacie 4 m do 6 mm.

6. KONTROLA JAKOŚCI ROBÓT

Ogólne wymagania dotyczące kontroli jakości robót podano w części „Wymagania ogólne” pkt 6 ST.

Badania powinny być przeprowadzone z uwzględnieniem obowiązujących norm przez upoważnioną jednostkę badawczą, a ich wyniki będą dołączone do dokumentacji odbiorowej. Wyniki te będą też wymagane przy odbiorach robót ulegających zakryciu. Wyniki odbiorów zapisywane będą w dzienniku budowy. Wszystkie wyniki badań będą gromadzone przez wykonawcę.

Wszystkie zastosowane materiały powinny odpowiadać obowiązującym normom oraz posiadać wymagane atesty i certyfikaty oraz nie mogą stanowić zagrożenia dla higieny i zdrowia użytkowników wg wymogów Ustawy "Prawo budowlane" z dnia 7 lipca 1994 roku art. 10 z późniejszymi zmianami. W zależności od zastosowanych materiałów należy bezwzględnie przestrzegać technologii i wymagań producentów. Prace budowlane należy wykonać z należytą starannością oraz wiedzą i sztuką budowlaną oraz wg odpowiednich norm i specyfikacji technicznej wykonania i odbioru załączonej do projektu.

7. OBMIAR ROBÓT

Ogólne zasady obmiaru robót podano w części „Wymagania ogólne” pkt 7 specyfikacji technicznej. Jednostką obmiarową robót jest – m² (metr kwadratowy) wykonanej nawierzchni piaskowej.

8. ODBIÓR ROBÓT

Ogólne zasady odbioru robót podano w części „Wymagania ogólne” pkt 8 specyfikacji technicznej. Celem odbioru jest protokolarne dokonanie finalnej oceny rzeczywistego wykonania robót w odniesieniu do ich ilości, jakości i wartości. Roboty uznaje się za wykonane zgodnie z dokumentacją projektową i ST, jeżeli wszystkie pomiary i badania według pkt. 6 dały pozytywny wynik.

9. PODSTAWA PŁATNOŚCI

Ogólne ustalenia dotyczące podstawy płatności podano w części „Wymagania ogólne” pkt 9 specyfikacji technicznej. Cena wykonania robót obejmuje:

- zakup materiałów,
- transport materiałów na miejsce składowania na placu budowy,
- transport do miejsca wykonywania prac,
- prace pomiarowe i roboty przygotowawcze,
- oznakowanie robót,
- przygotowanie podłoża,
- ułożenie nawierzchni,
- przeprowadzenie badań i pomiarów wymaganych w specyfikacji technicznej,
- uporządkowanie stanowisk pracy,
- wszystkie inne niewymienione czynności niezbędne do wykonania robót określonych w niniejszej ST.

10. PRZEPISY ZWIĄZANE

BN-77/8931-12	Oznaczenie wskaźników zagęszczenia gruntu .
BN-66/6774-01	Kruszywo mineralne do nawierzchni drogowych – żwir i pospółka .
BN-84/6774-04	Kruszywo mineralne nawierzchni drogowych. Piasek
PN-75/C-89058	Tkaniny powlekane plastyfikowanym polichlorkiem winylu. Metody badań
PN-83/N-03010	Statystyczna kontrola jakości. Losowy wybór jednostek produktu do próbki.
PN-B-02854:1996	Metody badania. Materiały trudno zapalne

Umowa z Inwestorem.

Dokumentacja projektowa.

Nie wymienienie tytułu jakiegokolwiek dziedziny, grupy, podgrupy czy normy nie zwalnia Wykonawcy od obowiązku stosowania wymogów określonych prawem polskim. Wykonawca będzie przestrzegał praw autorskich i patentowych. Jest zobowiązany do odpowiedzialności za spełnienie wszystkich wymagań prawnych w odniesieniu do używanych opatentowanych urządzeń lub metod.

SPECYFIKACJA TECHNICZNA WYKONANIA I ODBIORU ROBÓT

B - 03.02.06

TERENY ZIELONE

SPIS TREŚCI

- 1. WSTĘP**
 - 2. MATERIAŁY**
 - 3. SPRZĘT**
 - 4. TRANSPORT**
 - 5. WYKONANIE ROBÓT**
 - 6. KONTROLA JAKOŚCI ROBÓT**
 - 7. OBMIAR ROBÓT**
 - 8. ODBIÓR ROBÓT**
 - 9. PODSTAWA PŁATNOŚCI**
 - 10. PRZEPISY ZWIĄZANE**
-

1. WSTĘP

1.1. Przedmiot ST

Przedmiotem niniejszej szczegółowej specyfikacji technicznej są wymagania dotyczące wykonania i odbioru terenów zielonych, które zostaną wykonane w ramach dokumentacji projektowej dla zadania pn. „Budowa parku rekreacyjnego w Kozięglowach”.

1.2. Zakres stosowania ST

Szczegółowa specyfikacja techniczna jest stosowana jako dokument przetargowy przy zleceniu i realizacji robót wymienionych w pkt. 1.1.

1.3. Określenia podstawowe

Określenia i nazewnictwo użyte w niniejszej szczegółowej specyfikacji technicznej są zgodne z obowiązującymi podanymi w normach PN i przepisach Prawa budowlanego.

Materiał roślinny - sadzonki drzew, krzewów, kwiatów jednorocznych i wieloletnich.

Ziemia urodzajna (humus) - ziemia roślinna zawierająca, co najmniej 2% części organicznych

Humusowanie - zespół czynności przygotowujących powierzchnię gruntu do obudowy roślinnej, obejmujący dogęszczenie gruntu, rowkowanie, naniesienie ziemi urodzajnej z jej grabieniem (bronowaniem) i dogęszczeniem.

Moletowanie - proces umożliwiający dogęszczenie ziemi urodzajnej i wytworzenie bruzd, przeprowadzany, np. za pomocą walca o odpowiednio ukształtowanej powierzchni.

1.4. Zakres robót objętych ST

Roboty, których dotyczy szczegółowa specyfikacja techniczna, obejmują wszystkie czynności umożliwiające i mające na celu wykonanie terenów zielonych, do których wykonania zostały użyte materiały i wyroby odpowiadające wymaganiom norm lub aprobat technicznych. Zakres powyższych robót obejmuje:

- uprawę gleby,
- sadzenie i późniejsza pielęgnacja roślin,
- sianie i późniejszą pielęgnację trawy,

1.5. Ogólne wymagania dotyczące robót

Wykonawca robót jest odpowiedzialny za jakość wykonania robót, ich zgodność z dokumentacją projektową, ST i poleceniami Inspektora Nadzoru Inwestorskiego.

2. MATERIAŁY

2.1. Ogólne wymagania

Ogólne wymagania dotyczące materiałów, ich pozyskiwania i składowania podano w OST „Wymagania ogólne”.

2.2. Materiały potrzebne do wykonania robót

2.2.1. Trawniki

Żyzna ziemia w zależności od źródła pochodzenia powinna spełnić następujące charakterystyki:

- ziemia naturalna – powinna być zdjęta przed rozpoczęciem robót i składowana w hałdach nie wyższych niż 2m,
- ziemia pozyskana z dokopów – nie powinna być zmieszana z odpadami, przerośnięta korzeniami, zasolona lub zanieczyszczona chemikaliami,
- zakupiony humus (ziemia żyzna) powinna być użyta do wypełnienia otworów, rozścielona, na terenie pod nasady drzewne lub krzewy lub pod wykonanie trawników,
- przed zastosowaniem ziemi żyznej należy sprawdzić jej charakterystyki: pH, granulację, zawartość mikroelementów, zawartość materiałów obcych (kamienie).

Do wykonania trawnika siewem należy stosować gotowe mieszanki traw. Powinny mieć one oznaczony skład procentowy, klasę, nr normy wg której zostały wyprodukowane, zdolność kiełkowania.

Podłoże placu zabaw

Podłoże placu zabaw poza strefami oddziaływania zabawek wykonać jako trawnik urządzony z siewu.

Nawierzchni trawiasta: mieszanka traw – 80% kostrzewa trzcinowa, 20% wiechlina łąkowa, norma wysiewu – 30 g/m²

Nawierzchnia z piasku grubego płukanego frakcja 0,5-1,0 mm gr 10-15cm – dostosowana do wymogów

2.2.3. Materiał roślinny, który zostanie wykorzystany do nasadzenia

Materiał roślinny do obsadzenia, drzewa i krzewy, musi odpowiadać wymogom środowiska naturalnego. Materiał roślinny należy pozyskać ze szkółki. Wykonawca robót ma obowiązek dokładnego zapoznania się ze stanem zdrowotno-technicznym drzew i krzewów przewidzianych do nasadzeń. Wyselekcjonowany do obsadzenia materiał roślinny musi być uzgodniony z Kierownikiem Robót. Wiek drzewek do nasadzeń winien wynosić od 4 do 5 lat, forma pienna drzewa bez wad i schorzeń przyrodniczych. Dostarczone sadzonki powinny być zgodne z normą PN-87/R-67023 i PN-87/R-67022, właściwie znaczone tzn. muszą mieć etykiety, na których podana jest nazwa polska i łacińska, forma, wybór, wysokość pnia, numer normy. Sadzonki drzew i krzewów powinny być prawidłowo uformowane z zachowaniem pokroju charakterystycznego dla gatunku i odmiany oraz posiadać następujące cechy:

- pąk szczytowy przewodnika powinien być wyraźnie uformowany,
- przyrost ostatniego roku powinien wyraźnie i prosto przedłużać przewodnik,
- system korzeniowy powinien być zwarty i prawidłowo rozwinięty, bez uszkodzeń, na korzeniach szkieletowych powinny występować liczne korzenie drobne,
- u roślin sadzonych z bryłą korzeniową, np. drzew i krzewów iglastych, bryła korzeniowa powinna być prawidłowo uformowana i nieuszkodzona,
- pędy korony u drzew i krzewów nie powinny być przycięte,
- równomiernie rozmieszczone pędy boczne korony drzewa,
- przewodnik wyraźnie prosty,
- blizny na przewodniku powinny być dobrze zarośnięte, dopuszcza się 4 niecałkowicie zarośnięte blizny na przewodniku w II wyborze u form naturalnych drzew,
- dostawca materiału sadzeniowego musi udokumentować wiek dostarczonych sadzonek, które muszą odpowiadać obowiązującym w Polsce normom (ilość pędów, wysokość, bryła korzeniowa).

Wyklucza się zastosowanie sadzonek młodszych niż dwa lata. Sadzonki starsze muszą być corocznie szkółkowane. Szkółka winna posiadać wymagane przepisami zaświadczenia Państwowej Inspekcji Ochrony Roślin. Materiał sadzeniowy winien zostać zatwierdzony przez Inspektora Nadzoru Inwestorskiego.

Wady niedopuszczalne:

- silne uszkodzenia mechaniczne roślin,
- odrost podkładki poniżej miejsca szczepienia,
- ślady żerowania szkodników,
- oznaki chorobowe,
- zwiędnięcie i pomarszczenie kory na korzeniach i częściach nadziemnych,
- martwica i pęknięcia kory,
- uszkodzenia pąka szczytowego przewodnika,
- dwupędowe korony drzew formy piennej,
- uszkodzenia lub przesuszenia bryły korzeniowej,
- złe zrośnięcia odmiany szczepionej z podkładką.

Wymagania dotyczące krzewu:

- uprawa w szkółce w pojemnikach (docelowa wielkość pojemników to 3-5 litrów) i 2-3 krotnie przesadzanych,
- regularnie dobrze rozkrzewione (min. 4-5 pędów),
- wcześniej formowane i bez uszkodzeń.

2.2.2. Ziemia urodzajna (humus)

W zależności od miejsca pozyskania, powinien posiadać następujące właściwości:

- ziemia rodzima - powinna być zdjeta przed rozpoczęciem robót budowlanych i zmagazynowana w pryzmach nie przekraczających 2 m wysokości. Ziemia pozyskana w innym miejscu i dostarczona na plac budowy - nie może być zagruzowana, przerośnięta korzeniami, zasolona lub zanieczyszczona chemicznie - winna posiadać aktualne badania dotyczące odczynu (pH) i granulacji oraz zawartości makro i mikroelementów, powinna być odchwaszczona, należy przewidzieć zakup humusu (ziemi urodzajnej, substratu glebowego) do zaprawy dołów oraz zakładania trawników.

3. SPRZĘT

Roboty związane z mogą być wykonane ręcznie lub mechanicznie przy użyciu dowolnego typu sprzętu zaakceptowanego przez Inspektora Nadzoru Inwestorskiego. Wykonawca przystępujący do wykonania zieleni powinien wykazać się możliwością korzystania z następującego sprzętu:

- glebogryzarek, pługów, kultywatorów, bron do uprawy gleby,
- wału kolczatki oraz wału gładkiego do zakładania trawników,
- kosiarki mechanicznej do pielęgnacji trawników,
- sprzętu do pozyskiwania ziemi urodzajnej (np. spycharki gąsienicowej, koparki).

Ponadto wykonawca robót powinien dysponować sprzętem ogrodniczym do wykonywania robót ręcznie, jak:

- łopaty, szpadle, grabie, sита do przesiewywania pozyskanego urobku glebowego.

4. TRANSPORT

Wyroby należy przewozić w oryginalnych opakowaniach w odpowiedni sposób zabezpieczone przed uszkodzeniami, dowolnymi środkami transportu zgodnie z instrukcją producenta. W czasie transportu krzewy muszą być zabezpieczone przed uszkodzeniem bryły korzeniowej lub korzeni i pędów. Rośliny z bryłą korzeniową muszą mieć opakowane bryły korzeniowe lub być w pojemnikach. Drzewa i krzewy mogą być przewożone wszystkimi środkami transportowymi. W czasie transportu należy zabezpieczyć je przed wyschnięciem i przemarzeniem. Drzewa i krzewy po dostarczeniu na miejsce przeznaczenia powinny być natychmiast sadzone. Jeśli jest to niemożliwe, należy je zadołować w miejscu ocienionym i nieprzewiewnym, a w razie suszy podlewać.

5. WYKONANIE ROBÓT

5.1. Roboty przygotowawcze oraz konieczne na etapie realizacji przedsięwzięcia

Roboty ziemne w pobliżu drzew i krzewów powinny być prowadzone wyłącznie w sposób najmniej szkodzący drzewom i krzewom zgodnie z ustawą o ochronie przyrody z dnia 16 kwietnia 2004 r. (Dz.U. nr 92, poz. 880). W związku z tym, podczas realizacji inwestycji należy przestrzegać następujących zasad:

- na terenie robót ziemnych i budowlanych, należy chronić i zabezpieczyć powierzchnię, urodzajną warstwę gleby; zwykle ściąga się ok. 10-cio centymetrową warstwę gleby i przechowuje w pryzmach na czas prowadzenia robót,
- należy unikać zagęszczania gleby wokół drzew oraz przemieszczania warstwy powierzchniowej z podglebiem,
- nie należy manewrować sprzętem ciężkim w pobliżu drzew i krzewów; wszelkie roboty w pobliżu drzew należy wykonać ręcznie z zachowaniem maksymalnej ilości korzeni,
- w celu niedopuszczenia do przesuszenia systemów korzeniowych, wykopy przy drzewach należy zasypywać w jak najkrótszym czasie,
- w przypadku prowadzenia robót w okresie wegetacyjnym, drzewa po zasypaniu wykopów należy obficie podlać, zaś w przypadku prowadzenia robót w okresie jesienno-zimowego spoczynku drzew/krzewów, korzenie podczas wykopów należy owinać jutą lub matami,
- należy przywrócić do stanu pierwotnego trawników, na których były prowadzone wykopy,
- wszelkie prace w pobliżu drzew i krzewów należy prowadzić pod nadzorem inspektora nadzoru do spraw ochrony zieleni wysokiej na terenach zurbanizowanych,
- usunięcie kolizyjnych drzew/krzewów możliwe będzie po uzyskaniu pozytywnej decyzji administracyjnej w odpowiednim urzędzie,
- o terminie rozpoczęcia robót wraz ze wskazaniem inspektora nadzoru należy powiadomić odpowiedni urząd (wydający zezwolenie na usunięcie drzew/krzewów oraz na prowadzenie robót).

5.2. Uprawa mechaniczna i ręczna powierzchni terenu przeznaczonego pod zieleń

Wierzchnią warstwę gruntu należy uprawić, z doprowadzeniem do odpowiedniej struktury, na głębokość 30-40 cm, przy użyciu kultywatora, glebogryzarki lub ręcznie, a następnie wyrównać powierzchnię. Przed uprawą wskazane jest spryskanie wierzchniej warstwy gruntu preparatem herbicydowym, w ilości i terminie przewidzianym instrukcją producenta.

5.3. Cechy jakościowe jakim powinien odpowiadać zastosowany materiał roślinny

Z uwagi na brak aktualnych polskich norm standaryzacyjnych i ogólność zaleceń standaryzacyjnych opracowanych przez Związek Szkółkarzy Polskich w 1997, w odniesieniu do poszczególnych pozycji roślinnych posłużono się normami niemieckimi. W związku z powyższym dane te, szczególnie w zakresie dotyczącym zależności wysokości i obwodu pni, należy traktować jako zalecenia orientacyjne i modyfikować w zależności od dostępności asortymentu w szkółkach. Wskazane jest korzystanie z materiału roślinnego dostępnego w szkółkach zrzeszonych w Związku Szkółkarzy Polskich. Podstawowym kryterium jest przyjęta przez autorów projektu wysokość roślin.

Wymagania ogólne (wg Zaleceń jakościowych dla ozdobnego materiału szkółkarskiego, ZSP, Warszawa 1997):

- Materiał szkółkarski musi być czysty odmianowo, wyprodukowany zgodnie z zasadami agrotechniki szkółkarskiej.
- Rośliny powinny być zdrewniałe, zahartowane i prawidłowo uformowane z zachowaniem charakterystycznych dla gatunku i odmiany pokroju, wysokości, szerokości i długości pędów, a także równomiernie rozgałęzione i rozkrzewione.
- Materiał musi być zdrowy, bez śladów żerowania szkodników, uszkodzeń mechanicznych, objawów będących skutkiem niewłaściwego nawożenia i agrotechniki oraz bez odrostów podkładki poniżej miejsca szczepienia.
- System korzeniowy powinien być dobrze wykształcony, nie uszkodzony, odpowiedni dla danego gatunku, odmiany i wieku roślin.
- Bryła korzeniowa powinna być dobrze przerośnięta i odpowiednio duża w zależności od odmiany i wieku rośliny. Bryła powinna być dobrze zabezpieczona tkaniną rozkładającą się najpóźniej w ciągu 1,5 roku po posadzeniu i nie mającą ujemnego wpływu na wzrost roślin. Bryły drzew liściastych powyżej 3,0 m wysokości i obwodzie pnia powyżej 20 cm muszą być dodatkowo zabezpieczone drucianą siatką lub metalowym koszem.
- Rośliny pojemnikowe powinny posiadać silnie przerośniętą bryłę korzeniową i być uprawiane w pojemnikach o pojemności dostosowanej do wielkości rośliny.
- Roślina musi rosnąć w pojemniku minimum jeden sezon wegetacyjny i nie dłużej niż dwa sezony.

5.4. Założenie trawnika

Wymagania dotyczące wykonania robót związanych z trawnikami są następujące:

- teren pod trawniki musi być oczyszczony z gruzu i zanieczyszczeń,
- przy wymianie gruntu rodzimego na ziemię urodzajną teren powinien być obniżony w stosunku do gazonów lub krawężników o ok. 15 cm - jest to miejsce na ziemię urodzajną (ok. 10 cm) i kompost (ok. 2 do 3 cm),
- przy zakładaniu trawników na gruncie rodzimym krawężnik powinien znajdować się 2 do 3 cm nad terenem,
- teren powinien być wyrównany i splantowany,
- ziemia urodzajna powinna być rozścielona równą warstwą i wymieszana z kompostem, nawozami mineralnymi oraz starannie wyrównana,
- przed siewem nasion trawy ziemię należy wałować wałem gładkim, a potem wałem - kolczatką lub zagrabiec,
- siew powinien być dokonany w dni bezwietrzne,
- okres siania - najlepszy okres wiosenny, najpóźniej do połowy września,
- nasiona traw wysiewane są w ilości 30 g/m²,
- przykrycie nasion - przez przemieszanie z ziemią grabiami lub wałem kolczatką,
- po wysiewie nasion ziemia powinna być wałowana lekkim wałem w celu ostatecznego wyrównania i stworzenia dobrych warunków dla podsiąkania wody; jeżeli przykrycie nasion nastąpiło przez wałowanie kolczatką, można już nie stosować wału gładkiego,
- mieszanka nasion trawnikowych może być gotowa lub wykonana,
- teren musi być oczyszczony z gruzu i zanieczyszczeń i wyrównany,
- w miejscach gdzie brakuje urodzajnej ziemi rodzimej lub nie nadaje się ona do wykorzystania przewidziano uzupełnienia lub wymianę gruntu rodzimego na ziemię urodzajną,
- przy wymianie gruntu rodzimego na ziemię urodzajną teren powinien być obniżony o ok. 15 cm.

5.5. Pielęgnacja trawników

Ustala się okres pielęgnacji pozostający w zakresie Wykonawcy – 1 rok po odbiorze. Do podstawowych zabiegów w pielęgnacji trawników należy koszenie, podlewanie i odchwaszczanie:

- pierwsze koszenie powinno być przeprowadzone, gdy trawa osiągnie wysokość około 10 cm,
- następne koszenia powinny się odbywać w takich odstępach czasu, aby wysokość trawy przed kolejnym koszeniem nie przekraczała 10 - 12 cm,
- ostatnie przedzimowe koszenie trawników powinno być wykonane w połowie września,
- chwasty trwałe w pierwszym okresie należy usuwać środkami chwastobójczym o selektywnym działaniu, które należy stosować z dużą ostrożnością i dopiero po okresie 6 miesięcy od założenia trawnika,
- należy przewidzieć, w zależności od warunków atmosferycznych, podlewanie trawników.

Trawniki wymagają nawożenia mineralnego:

- około 100 kg N na 1 ha w ciągu roku,
- około 80 kg P na 1 ha w ciągu roku,
- około 150 kg K na 1 ha w ciągu roku.

Mieszanki nawozów powinny zapewnić składniki wymagane w poszczególnych porach roku:

- wiosną trawnik wymaga mieszanki z przewagą azotu,
- od połowy lata należy ograniczyć azot, zwiększając dawki potasu i fosforu,
- ostatnie nawożenie nie powinno zawierać azotu, lecz tylko fosfor i potas.

Przewiduje się dosiewy uzupełniające dla trawników (jeden dosiew obowiązkowy) w przypadku braku:

- wschodów wiosną, trawnik wymaga mieszanki z przewagą azotu,
- od połowy lata należy ograniczyć azot, zwiększając dawki potasu i fosforu,
- ostatnie nawożenie nie powinno zawierać azotu, lecz tylko fosfor i potas.

5.6. Sadzenie materiału roślinnego

- Teren pod krzewy przygotować poprzez przekopanie rodzimej warstwy wierzchniej na głębokość ok. 30-40 cm,
- obszary pod nasadzenia wyłożyć agrowłókniną w celu uniknięcia przerastania chwastów,
- materiał roślinny zakupiony przez wykonawcę powinien posiadać odpowiednie cechy jakościowe i zdrowotne,
- sadzenie należy wykonać w jak najkrótszym czasie od terminu wykopania go w szkółce; w przypadku zwłoki, należy materiał zadołować na terenie inwestycji, w wyznaczonym miejscu i zgodnie z obowiązującymi zasadami,
- sadzenie należy wykonać w sprzyjających warunkach pogodowych tj. z wykluczeniem dni upalnych, długotrwałych i ulewnych deszczy oraz dni mroźnych,
- najwłaściwsze terminy sadzenia to: wiosna - przed rozpoczęciem wegetacji, lub jesień - po zakończeniu wegetacji (w przypadku roślin iglastych, po zdrewnieniu pędów). w przypadku zastosowania materiału w pojemnikach możliwe jest wykonywanie sadzenia przez cały sezon z zastrzeżeniami wymienionymi wyżej,
- w harmonogramie prac należy uwzględnić sezonowość sprzedaży materiału w szkółkach,
- usytuowanie roślin zamieszczono na rysunku, stanowiącym część niniejszego opracowania. wyznaczenie miejsc sadzenia za pomocą technik geodezyjnych lub węgielnicą i taśmą. wartości rozstawu sadzenia roślin w niektórych przypadkach podano jako uśrednione. dokładne wartości lub usytuowanie roślin w zależności od efektu kompozycyjnego umieszczone są na rysunku. w szczególnych przypadkach dopuszcza się, w trakcie prowadzenia robót, korektę usytuowania roślin, po uzgodnieniu z autorami projektu,
- doły pod drzewa i krzewy należy wykonać bezpośrednio przed sadzeniem,
- wielkość dołów należy dostosować do wielkości bryły korzeniowej, przyjmuje się, że dół powinien być ok. dwa razy większy od bryły korzeniowej. ściany i dno dołów powinny zostać spulchnione,
- ziemia użyta do zaprawy dołów musi być ziemią urodzajną (ogrodniczą), posiadać odpowiednią "luźną" strukturę, musi być oczyszczona z zanieczyszczeń. ziemię sypiemy na dno dołu w warstwie nie mniejszej niż 10 –15 cm; po umieszczeniu rośliny w dole wolne przestrzenie wypełniamy ziemią stopniowo, najpierw do 1/3 i lekko ubijamy lub zamulamy wodą a następnie wypełniamy pozostałą część dołu. nie należy mocno ugniatać gleby wokół rośliny. podczas sadzenia można zalewać wodą zamiast ubijać kolejne warstwy ziemi urodzajnej, zapewni to lepszy kontakt korzeni z glebą,
- rośliny sadzić na tej samej głębokości na jakiej rosły w szkółce lub nieco wyżej gdy przewiduje się osiadanie gleby,
- po posadzeniu rośliny uformować wokół niej niewielką misę i obficie podlać wodą (ok. 10 – 20 l w zależności od warunków atmosferycznych i wilgotności gruntu).

5.7. Pielęgnacja zieleni po posadzeniu

Uwagi ogólne

Po posadzeniu podlewać obficie 2-3 razy dziennie w zależności od pogody.

Pielęgnacja krzewów liściastych.

- Podlewanie systematyczne w okresie wegetacyjnym (częstotliwość i ilość uzależniona od warunków pogodowych i stopnia uwilgotnienia podłoża).
- Obfite podlewanie przed pierwszymi mrozami oraz w okresie radykalnych zmian temperatury otoczenia i warunków wilgotnościowych w okresie zimowym. Nie dopuszczać do zbyt długotrwałego przesuszenia podłoża.
- Zasilenie nawozami NPK, w miarę potrzeb, w ilości zgodnej z instrukcją stosowanego preparatu.
- Uzupełnianie warstwy ściółki z kory drzew iglastych i odchwaszczanie ręczne (minimum 5x / sezon). W wypadku zastosowania mat pod krzewami pielenie w miarę pojawiania się pojedynczych chwastów.
- Wymiana egzemplarzy uszkodzonych lub uschniętych, zgodnie z technologią opisaną wyżej.
- W przypadku krzewów kwitnących stosować odpowiednie przycinanie w celu polepszenia kwitnienia lub usuwanie kwiatostanów by nie zawiązały się nasiona.
- Stosować cięcia korekcyjne, regulacyjne i odmładzające by nie dopuścić do przerośnięcia krzewów i aby zachowały pożądany pokrój.

Pielęgnacja krzewów liściastych.

- Podlewanie systematyczne w okresie wegetacyjnym (częstotliwość i ilość uzależniona od warunków pogodowych i stopnia uwilgotnienia podłoża)
- W przypadku krzewów kwitnących stosować odpowiednie przycinanie w celu polepszenia kwitnienia lub usuwanie kwiatostanów by nie zawiązały się nasiona.
- Stosować cięcia korekcyjne, regulacyjne i odmładzające by nie dopuścić do przerośnięcia krzewów i aby zachowały pożądany pokrój.
- Zasilenie nawozami NPK, w miarę potrzeb, w ilości zgodnej z instrukcją stosowanego preparatu.

Pielęgnacja pnączy i bylin

- Podlewanie systematyczne w okresie wegetacyjnym (częstotliwość i ilość uzależniona od warunków pogodowych i stopnia uwilgotnienia podłoża). Nie dopuszczać do zbyt długotrwałego przesuszenia podłoża.
- Zasilenie nawozami NPK, w miarę potrzeb, w ilości zgodnej z instrukcją
- Uzupełnianie warstwy ściółki z kory drzew iglastych i odchwaszczanie ręczne (minimum 5x / sezon).
- Wymiana egzemplarzy uszkodzonych lub uschniętych, zgodnie z technologią opisaną wyżej.

6. KONTROLA JAKOŚCI ROBÓT

6.1. Wymagania ogólne

Wykonawca odpowiedzialny jest za pełną kontrolę robót i jakości materiałów. Wykonawca zapewni odpowiedni system kontroli obejmujący personel, laboratorium, sprzęt, zaopatrzenie i wszystkie urządzenia niezbędne do prowadzenia kontroli robót. Minimalne wymagania, co do zakresu badań i ich częstotliwości są określone w ST i normach koniecznych, do wykonania robót zgodnie z Dokumentacją Projektową.

6.2. Trawniki

Kontrola w czasie wykonywania trawników polega na sprawdzeniu:

- oczyszczenia terenu z gruzu i zanieczyszczeń,
- określenia ilości zanieczyszczeń (w m³),
- pomiaru odległości wywozu zanieczyszczeń na zwałkę,
- wymiany gleby jałowej na ziemię urodzajną z kontrolą grubości warstwy rozścielonej ziemi,
- ilości rozrzuconego kompostu,
- prawidłowego uwałowania terenu,
- zgodności składu gotowej mieszanki traw z ustaleniami dokumentacji projektowej,
- gęstości zasiewu nasion,
- prawidłowej częstotliwości koszenia trawników i ich odchwaszczania,
- okresów podlewania, zwłaszcza podczas suszy,
- dosiewania płaszczyzn trawników o zbyt małej gęstości wykiełkowanych ździebeł trawy.

Kontrola robót przy odbiorze trawników dotyczy:

- prawidłowej gęstości trawy (trawniki bez tzw. „łysin”),
- obecności gatunków niewysiewanych oraz chwastów.

6.3. Krzewy, drzewa, byliny

Sprawdzenie jakości robót polega na wizualnej ocenie kompletności usunięcia roślinności, wykarczowania korzeni i zasypiania dołów. Kontrola robót w zakresie sadzenia i pielęgnacji krzewów polega na sprawdzeniu:

- wielkości dołków pod krzewy,
- zaprawienia dołków ziemią urodzajną,
- zgodności realizacji obsadzenia z dokumentacją projektową w zakresie miejsc sadzenia, gatunków i odmian, odległości sadzonych roślin,
- materiału roślinnego w zakresie wymagań jakościowych systemu korzeniowego, pokroju, wieku, zgodności z normami: PN-R-67022 i PN-R-67023,
- opakowania, przechowywania i transportu materiału roślinnego,
- odpowiednich terminów sadzenia,
- wymiany chorych, uszkodzonych, suchych i zdeformowanych krzewów,
- zasilania nawozami mineralnymi.

Kontrola robót przy odbiorze posadzonych krzewów, drzew i bylin dotyczy:

- zgodności realizacji obsadzenia z dokumentacją projektową,
- zgodności posadzonych gatunków i odmian oraz ilości krzewów z dokumentacją projektową,
- wykonania misek przy krzewach, jeśli odbiór jest na wiosnę lub wykonaniu kopczyków, jeżeli odbiór odbywa się podczas jesieni,
- jakości posadzonego materiału.

7. OBMIAR ROBÓT

Ogólne zasady obmiaru robót podano w OST „Wymagania ogólne” pkt 6.

Jednostką obmiarową dla poszczególnych robót:

- orka glebogryzarką przyczepną gruntu [ha],
- rozścielenie ziemi urodzajnej [m³],
- sadzenie krzewów, roślin żywopłotowych, roślin okrywowych, pnączy [szt.],
- wykonanie trawników [m²].

8. ODBIÓR ROBÓT

Roboty uznaje się za wykonane zgodnie z dokumentacją projektową, ST i wymaganiami Inspektora Nadzoru Inwestorskiego, jeżeli wszystkie pomiary i badania z zachowaniem tolerancji wg pkt 6 dały wyniki pozytywne. Prace związane z realizacją projektu zieleni oraz późniejszą pielęgnacją zieleni, należy zlecić firmie wyspecjalizowanej w zakładaniu oraz pielęgnacji terenów zieleni. Odbiór z obowiązującym minimum jednorocznym okresem gwarancyjnym.

9. PODSTAWA PŁATNOŚCI

Ogólne ustalenia dotyczące podstawy płatności podano w ST „Wymagania ogólne”.

Cena jednostkowa prac związanych z dostawą, sadzeniem i pielęgnacją zieleni obejmuje:

- dostarczenie materiałów i sprzętu,
- oczyszczenie terenu pod trawnik,
- wywiezienie zanieczyszczonego gruntu,
- plantowanie mechaniczne powierzchni gruntu,
- rozścielenie ziemi urodzajnej,
- rozścielenie ziemi kompostowej,
- przesadzenie krzewów, roślin żywopłotowych, roślin okrywowych, pnączy,
- dostawa krzewów, roślin żywopłotowych, roślin okrywowych, pnączy,
- sadzenie krzewów, roślin żywopłotowych, roślin okrywowych, pnączy,
- pielęgnację krzewów, roślin żywopłotowych, roślin okrywowych, pnączy,
- wykonanie trawników,
- pielęgnację trawników,
- roboty wykończeniowe i uporządkowanie terenu.

10. PRZEPISY ZWIĄZANE

PN-G-98011	Torf rolniczy
PN-R-67022	Materiał szkółkarski. Ozdobne i krzewy iglaste
PN-R-67023	Materiał szkółkarski. Ozdobne i krzewy liściaste
PN-R-67030	Cebule, bulwy, kłącza i korzenie bulwiaste roślin ozdobnych
BN-73/0522-01	Kompost fekaliowo - torfowy
BN-76/9125-01	Rośliny kwiatnikowe jednoroczne i dwuletnie.

Umowa z Inwestorem.

Dokumentacja projektowa.

Nie wymienienie tytułu jakiegokolwiek dziedziny, grupy, podgrupy czy normy nie zwalnia Wykonawcy od obowiązku stosowania wymogów określonych prawem polskim. Wykonawca będzie przestrzegał praw autorskich i patentowych. Jest zobowiązany do odpowiedzialności za spełnienie wszystkich wymagań prawnych w odniesieniu do używanych opatentowanych urządzeń lub metod.

SPECYFIKACJA TECHNICZNA WYKONANIA I ODBIORU ROBÓT

E - 00.01.02

INSTALACJA TELETECHNICZNA ZEWNĘTRZNA

1. WSTĘP

1.1. Przedmiot ST

W niniejszym rozdziale omówiono ogólne wymagania dotyczące wykonania i odbioru robót instalacji teletechnicznej zewnętrznej, która zostanie wykonana na podstawie dokumentacji projektowej dla zadania pn. „Budowa parku rekreacyjnego w Koziegłowach”.

Klasyfikacja wg Wspólnego Słownika Zamówień (CPV):
32000000-3 Aparatura teletechniczna

1.2. Zakres stosowania ST

Specyfikacja techniczna jest dokumentem będącym podstawą do udzielenia zamówienia i zawarcia umowy na wykonanie robót zawartych w pkt 1.1.

1.3. Zakres robót objętych ST

Ustalenia zawarte w niniejszej specyfikacji obejmują wszystkie czynności konieczne do wykonania instalacji teletechnicznej przy użyciu materiałów odpowiadających wymaganiom norm, certyfikatów lub aprobat technicznych.

1.4. Określenia podstawowe

Określenia podane w niniejszej specyfikacji technicznej (ST) są zgodne z odpowiednimi normami oraz określeniami podanymi w ST „Wymagania ogólne”, pkt 1.4. a także podanymi poniżej:

Specyfikacja techniczna - dokument zawierający zespół cech wymaganych dla procesu wytwarzania lub dla samego wyrobu, w zakresie parametrów technicznych, jakości, wymogów bezpieczeństwa, wielkości charakterystycznych a także co do nazewnictwa, symboliki, znaków i sposobów oznaczania, metod badań i prób oraz odbiorów i rozliczeń.

Aprobata techniczna - dokument stwierdzający przydatność dane wyrobu do określonego obszaru zastosowania. Zawiera ustalenia techniczne co do wymagań podstawowych wyrobu oraz metodykę badań dla potwierdzenia tych wymagań.

Deklaracja zgodności - dokument w formie oświadczenia wydany przez producenta, stwierdzający zgodność z kryteriami określonymi odpowiednimi aktami prawnymi, normami, przepisami, wymogami lub specyfikacją techniczną dla danego materiału lub wyrobu.

Certyfikat zgodności - dokument wydany przez upoważnioną jednostkę badającą (certyfikującą), stwierdzający zgodność z kryteriami określonymi odpowiednimi aktami prawnymi, normami, przepisami, wymogami lub specyfikacją techniczną dla badanego materiału lub wyrobu.

Odbiór instalacji - zespół czynności mających na celu sprawdzenie czy instalacje teletechniczne zostały wykonane zgodnie z projektem, warunkami technicznymi i obowiązującymi normami stanowiącymi podstawę do przekazania instalacji do eksploatacji.

Projektant - uprawniona osoba prawna lub fizyczna będąca autorem Dokumentacji Projektowej.

Rura osłonowa - przewód rurowy z materiału niepalnego, chroniący przed oddziaływaniem czynników zewnętrznych, wewnątrz którego umieszczony jest przewód instalacji teletechnicznej.

Kanał instalacyjny – odkrywany kanał montowany na tynk, chroniący przed oddziaływaniem czynników zewnętrznych, wewnątrz którego umieszczone są przewody instalacji teletechnicznych.

1.5. Ogólne wymagania dotyczące robót

Wykonawca jest odpowiedzialny za realizację robót zgodnie z dokumentacją projektową, specyfikacją techniczną, poleceniami nadzoru autorskiego i inwestorskiego. Odstępstwa od projektu mogą dotyczyć jedynie dostosowania instalacji do wprowadzonych zmian konstrukcyjno-budowlanych, lub zastąpienia zaprojektowanych materiałów – w przypadku niemożliwości ich uzyskania – przez inne materiały lub elementy o co najmniej nie gorszych charakterystykach i trwałości. Wszelkie zmiany i odstępstwa od zatwierdzonej dokumentacji technicznej nie mogą powodować obniżenia wartości funkcjonalnych i użytkowych instalacji, a jeżeli dotyczą zamiany materiałów i elementów określonych w dokumentacji technicznej na inne, nie mogą powodować zmniejszenia trwałości eksploatacyjnej. Roboty montażowe należy realizować zgodnie z Polskimi Normami oraz innymi przepisami dotyczącymi przedmiotowej instalacji.

Wykonawca nie może wykorzystywać błędów w Dokumentacji Projektowej lub ich pomijać. O ich wykryciu powinien natychmiast powiadomić Inspektora, który w porozumieniu z projektantem dokona odpowiednich zmian lub poprawek. Dane określone w Dokumentacji Projektowej i w ST uważane są za wartości docelowe, od których dopuszczalne są odchylenia w ramach określonego przedziału tolerancji. Cechy materiałów muszą być jednorodne i wykazywać zgodność z określonymi wymogami, a rozrzuty tych cech nie mogą przekraczać dopuszczalnego przedziału tolerancji. W przypadku, gdy roboty lub materiały nie będą w pełni zgodne z Dokumentacją Projektową lub ST i wpłynie to na zmianę parametrów wykonanych elementów budowli, to takie materiały winny być niezwłocznie zastąpione innymi, a roboty wykonane od nowa na koszt Wykonawcy.

2. MATERIAŁY

Do wykonania instalacji mogą być stosowane wyroby producentów krajowych i zagranicznych. Wszystkie materiały użyte do wykonania instalacji muszą posiadać aktualne polskie aprobaty techniczne lub odpowiadać Polskim Normom (Dz. U. Nr 92 poz. 881 z dnia 16 kwietnia 2004 r). Wykonawca uzyska przed zastosowaniem wyrobu akceptację Inspektora Nadzoru. Zatwierdzenie jednego materiału z danego źródła nie oznacza automatycznego zatwierdzenia pozostałych materiałów z tego źródła. Jeżeli materiały z akceptowanego źródła są niejednorodne lub nie zadowalającej jakości, Wykonawca powinien zmienić źródło zaopatrywania w materiały. Odbiór techniczny materiałów powinien być dokonywany według wymagań i w sposób określony aktualnymi normami.

Wszystkie wykorzystane materiały i urządzenia powinny być fabrycznie nowe i najwyższej jakości. Winny również posiadać odpowiednio uwidoczniony znak jakości. W razie braku jakiegokolwiek znaku jakości, będzie można zażądać przeprowadzenia prób oraz przedstawienia kart opisu technicznego i sprawozdań autoryzowanych pracowni badawczych.

Należy użyć materiałów zgodnych z dokumentacją projektową.

3. SPRZĘT

Wykonawca jest zobowiązany do używania jedynie takiego sprzętu, który nie spowoduje niekorzystnego wpływu na jakość wykonywanych robót i będzie gwarantować przeprowadzenie robót, zgodnie z zasadami określonymi w Dokumentacji Projektowej i ST. W przypadku braku ustaleń w wymienionych dokumentach, zasady pracy sprzętu powinny być uzgodnione i zaakceptowane przez inspektora nadzoru inwestorskiego. Sprzęt należący do Wykonawcy lub wynajęty do wykonania robót musi być utrzymany w dobrym stanie technicznym i w gotowości do pracy. Wykonawca dostarczy, na żądanie, Inspektorowi nadzoru inwestorskiego kopie dokumentów potwierdzających dopuszczenie sprzętu do użytkowania, tam, gdzie jest to wymagane przepisami. Jeżeli przewiduje się możliwość wariantowego użycia sprzętu przy wykonywanych robotach, Wykonawca powiadomi Inspektora nadzoru inwestorskiego o swoim zamiarze wyborze i uzyska jego akceptację.

Wybrany sprzęt po akceptacji, nie może być później zmieniany bez zgody Inspektora. Jakikolwiek sprzęt, maszyny, urządzenia i narzędzia nie gwarantujące zachowania warunków technologicznych, nie zostaną przez Inspektora nadzoru inwestorskiego dopuszczone do robót. Wykonawca jest zobligowany do skalkulowania kosztów jednorazowych sprzętu w cenie jednostkowej robót, do których ten sprzęt jest przeznaczony. Koszty transportu sprzętu nie podlegają oddzielnej zapłacie.

4. TRANSPORT

Ogólne wymagania dotyczące transportu podane są w części „Wymagania ogólne” pkt 4. Przewiduje się przewóz urządzeń dla instalacji od producenta na plac budowy lub z hurtowni i magazynów na plac budowy. Wykonawca jest zobowiązany do stosowania jedynie takich środków transportu, które nie wpłyną niekorzystnie na jakość wykonywanych robót i na właściwości przewożonych materiałów.

5. WYKONANIE ROBÓT

5.1. Wymagania ogólne

Ogólne warunki wykonania robót podano w części „Wymagania ogólne” pkt 5.

Wykonawca przedstawi Inspektorowi Nadzoru Inwestorskiego do zatwierdzenia projekt organizacji Robót i ich harmonogram, uwzględniając w nich wszystkie warunki, w jakich będą wykonywane w czasie trwania prac instalacyjnych.

Całość prac wykonać zgodnie z Polskim Prawem Budowlanym, Polskimi Normami.

Zarówno przy realizacji jak i eksploatacji instalacji należy stosować ogólne zasady BHP związane z eksploatacją energii elektrycznej. Montaż, obsługa i naprawa urządzeń teletechnicznych muszą być prowadzone przez osoby przeszkolone i posiadające odpowiednie uprawnienia. Wszystkie użyte materiały i urządzenia powinny mieć odpowiednie certyfikaty i świadectwa dopuszczenia do stosowania w Polsce. Po zrealizowaniu instalacji należy przeprowadzić próby montażowe (badania i pomiary) dla całej instalacji i zainstalowanych urządzeń. W czasie prowadzenia robót należy stosować się do „Warunków technicznych Wykonania i Odbioru Robót Budowlano Montażowych” z zakresu instalacji teletechnicznych. Wszystkie zainstalowane urządzenia powinny być objęte ochroną przeciwporażeniową.

5.2. Wymagania szczegółowe

5.2.1. Charakterystyka obiektu

Projekt obejmuje urządzenie parku rekreacyjnego. Monitoring zewnętrzny wizyjny ma na celu kontrolowanie terenu urządzonego i zabezpieczenie przed dewastacją.

5.2.2. Analiza zagrożeń

Monitoring wizyjny ma na celu prowadzenie bieżącej obserwacji terenu i zapis obrazu w celu identyfikacji zdarzeń.

W celu zabezpieczenia obiektów przed atakami wandalizmu należy zainstalować system: telewizyjny system nadzoru.

Obszary wymagające zabezpieczenia: dla wyeliminowania zagrożenia przyjęto zasadę monitorowania: rejony zewnętrzne – wyznaczono dwa obszary monitorowania. Obrazy powinny być rejestrowane do celów dowodowych i przechowywane przez czas wymagany przez użytkownika.

5.2.3. Opis przyjętych w projekcie rozwiązań

Samowystarczalna kamera szybkoobrotowa dzień/noc IP, zoom optyczny x20 (4,7-94mm), rozdzielczość: 1920x1080, własne zasilanie – akumulator, możliwość zasilania i ładowania akumulatora z latarni ulicznych, zintegrowany rejestrator z dyskiem twardym, zdalny, bezprzewodowy podgląd obrazów oraz pobieranie nagranych materiałów przez www, klasa szczelności: zewnętrzna IP66, temperatura działania od -20 do +55°C

Moduł do kamery iCam do monitoringu przez internet mobilny LTE z dwoma portami dla dwóch kart SIM, możliwość pomiaru stanu akumulatora oraz powiadomienie SMS. Mocowanie mechaniczne przystosowane do iCAM. 100/50Mbps, 4G, 3G, UMTS, GSM, 2xSIM, 12-24V DC, VPN, M2M, IP66 – UWAGA! Wymaga karty SIM

Materiały montażowe i inne (kabel – podłączenie zasilania kamery do latarni, puszki połączeniowe, kołki, wkręty, opaski zaciskowe, itp.)

5.2.4. Opis systemu

System dedykowany dla - oddalonych od centrum monitorowania, bez stałego dostępu do napięcia zasilania 230V (latarnia), bez dostępu do internetu.

Dostęp do rejestratora w kamerze (podgląd online jak i podgląd nagrań) przez sieć komórkową LTE (w nadajniku kamery musi być umieszczona karta SIM).

Dostarczenie kart SIM jak i bieżące opłaty za transmisję w sieciach komórkowych - po stronie użytkownika.

5.2.6. Montaż instalacji

Zasilanie do kamer wyprowadzić z rozdzielni TN budynek nr 15A (lokalizacja wg warunków technicznych) kablem YAKY 4x2,5mm² w wykopie z rurą fi 50 doprowadzić do słupa i zakończyć w skrzynce SK na słupie lub zrealizować z latarni na której lokalizowana będzie kamera. Należy zapewnić permanentne zasilanie w punkcie wpięcia przez dostosowanie układu w rozdzielni (pominięcie zegara astronomicznego).

5.2.7. Obowiązki wykonawcy po zainstalowaniu systemu

- Opracować i dostarczyć użytkownikowi schematu organizacyjno-funkcjonalnego systemu.
- Dostarczenia odpowiednich kopii certyfikatów i dopuszczeń odpowiednich urzędów.
- Dostarczenia deklaracji zgodności wykonania systemu.
- Dostarczenia protokołów pomiarów elektrycznych instalacji, tj. rezystancji i ciągłości izolacji dla każdej linii sygnałowej i zasilającej.
- Dostarczenia protokołu badania skuteczności dodatkowej ochron przeciwporażeniowej.
- Przeszkolenia (i sporządzenia oraz dostarczenie stosownego protokołu) użytkowników systemu t.j. administratora systemu, gospodarzy stref, oraz zainteresowanych użytkowników
- Opracowanie i dostarczenie instrukcji obsługi systemu dla administratora systemu, służby ochrony, gospodarzy stref, i użytkowników.
- Opracowanie i dostarczenie warunków gwarancyjnych systemu.
- Sporządzenie protokołu zdawczo- odbiorczego systemu.

5.2.8. Ogólne uwagi

- Nazwy własne produktów w całym projekcie zostały użyte jedynie do celów informacyjnych i opisanie parametrów jakie powinien spełniać dany element. Użycie produktów nie jest wiążące. Dopuszcza się stosowanie innych produktów spełniających opisane parametry lecz nie gorszych.
- Dobór elementów, w szczególności: format, standard, kolorystykę, fakturę elementów wykończenia należy każdorazowo uzgodnić z projektantem w porozumieniu z Inwestorem lub ustanowionym przez Inwestora przedstawicielem.
- Zakres wykonania i obowiązki przy robotach budowlanych – zgodnie ze sztuką budowania (warunki techniczne wykonania i odbioru robót budowlano - montażowych). Roboty budowlane i montażowe powinny być prowadzone zgodnie z zasadami sztuki budowlanej, wymaganiami bezpieczeństwa i higieny pracy, polskimi normami i przepisami.
- Uwagi i opisy zamieszczone w części rysunkowej stanowią integralną część projektu.
- Wszystkie rozwiązania techniczne związane z określoną technologią należy wykonać dokładnie wg wytycznych i zaleceń producenta.
- Zastosowane w projekcie materiały, rozwiązania techniczne i urządzenia winny spełniać normy bezpieczeństwa (posiadać odpowiednie atesty i aprobaty).
- Wszystkie zastosowane materiały oraz elementy wyposażenia wymagają akceptacji zleceniodawcy.
- Wszelkie zastrzeżone nazwy i znaki towarowe należą do ich prawnych właścicieli i zostały wykorzystane wyłącznie w celach informacyjnych.
- Wszelkie wymienione w projekcie materiały i technologie mogą być zamienione na inne przy zachowaniu tych samych parametrów technicznych i jakościowych.
- Wszystkie zastosowane materiały i urządzenia powinny posiadać wymagane atesty i aprobaty.

6. BADANIA I KONTROLA INSTALACJI

6.1. Ogólne zasady kontroli

Wykonawca pokryje koszty wszelkich prób i pomiarów. Zostaną one przeprowadzone w obecności przedstawicieli Inwestora i Jednostki Projektowej. Zostaną one przeprowadzone zgodnie z obowiązującymi normami i przepisami z ich wyniki zostaną przedstawione w odpowiednich dokumentach zgodnych z normami. Próby i pomiary będą mogły zostać przeprowadzone jedynie po uprzednim przedłożeniu dokumentów wykonawczych. Wszystkie czynności zostaną przeprowadzone przez pracowników Wykonawcy i na jego odpowiedzialność. Podczas prób i pomiarów Wykonawca będzie zobowiązany do wyeliminowania wszystkich powstałych zakłóceń, elementów instalacji, do usunięcia usterek związanych z wadliwymi jej elementami na swój koszt (materiał i robocizna). W przypadku uchylania się Wykonawcy do naprawy urządzeń w okresie prób Inwestor ma prawo zlecić wykonania tych prac na koszt i ryzyko nie wywiązującego się ze swoich obowiązków Wykonawcy. Przed przystąpieniem do badań należy dokonać przeglądu zamontowania urządzeń i stwierdzić ich zgodność z projektem.

6.2. Zakres badań prowadzonych w czasie prowadzenia robót

Wykonawca jest zobowiązany do stałej i systematycznej kontroli prowadzonych robót w zakresie i z częstotliwością określoną w niniejszej Specyfikacji Technicznej i zaakceptowana przez Inspektora Nadzoru Inwestorskiego. W szczególności kontrola powinna obejmować:

- sprawdzenie wytyczenia tras linii światłowodowych,
- badanie zabezpieczenia wykopów przed zalaniem wodą,
- sprawdzenie zgodności z dokumentacją projektową trasy linii światłowodowych,
- sprawdzenie oznakowania kabla.

7. OBMIAR ROBÓT

Ogólne zasady przedmiaru i obmiaru podano w ST „Wymagania ogólne”, pkt 7. Obmiaru robót dokonuje się z natury (wykonanej roboty) przyjmując jednostki miary odpowiadające zawartym w dokumentacji i tak:

- dla osprzętu montażowego dla światłowodów: szt., kpl., m,
- dla urządzeń i odbiorników: szt., kpl.

8. ODBIÓR ROBÓT

8.1. Ogólne zasady

Ogólne zasady odbioru robót podano w części „Wymagania ogólne” pkt 8. Roboty uznaje się za zgodne z dokumentacją projektową, ST i wymaganiami Inspektora nadzoru, jeżeli wszystkie pomiary i badania wg pkt. 6 ST dały pozytywny wynik. Wyniki odbiorów materiałów i robót powinny być wpisane do Dziennika Budowy.

8.2. Odbiór robót zanikających i ulegających zakryciu

Odbiorowi robót zanikających i ulegających zakryciu podlegają:

- wykonanie montażowe i oznakowanie kabla przed wykonaniem zasypki,
- oznakowanie trasy przy pomocy folii.

Przejęcie robót zanikających powinno być dokonane w czasie umożliwiającym wykonanie korekt i poprawek bez hamowania ogólnego postępu robót.

Przy przejęciu powinny być dostarczone następujące dokumenty:

- dokumentacja projektowa z naniesionymi na niej zmianami i uzupełnieniami w trakcie wykonywania robót,
- Dziennik Budowy,
- dokumenty dotyczące jakości wbudowanych materiałów.

Przejęcie robót zanikających obejmuje sprawdzenie:

- jakości wbudowanych materiałów oraz ich zgodności z wymaganiami dokumentacji projektowej, Specyfikacjami Technicznymi oraz certyfikatami, atestami producenta i normami przedmiotowymi

8.3. Odbiór częściowy

Przejęcie części robót jest to odbiór techniczny całości wykonanej linii światłowodowej po zakończeniu budowy, przed przekazaniem do eksploatacji. Przy przejęciu części robót wymagane jest przedłożenie następujących dokumentów:

- wszystkich dokumentów wymaganych przy przejęciu zanikających i ulegających zakryciu,
- protokołów wszystkich przejęć części robót,
- protokołu przeprowadzonych pomiarów,
- świadectw jakości wydanych przez dostawców materiałów,
- dwóch egzemplarzy inwentaryzacji geodezyjnej linii światłowodowej na planach sytuacyjnych wykonanej przez uprawnioną jednostkę geodezyjną.

Przy przejęciu robót należy sprawdzić:

- zgodność wykonania z dokumentacją projektową oraz ewentualnymi zapisami w Dzienniku Budowy dotyczącymi zmian i odstępstw od dokumentacji projektowej,
- protokoły z przejęć części robót i realizację postanowień dotyczące usunięcia usterek,
- aktualność dokumentacji projektowej powykonawczej.

9. PODSTAWA PŁATNOŚCI

Płatność za wykonane roboty odbywać się będzie na podstawie zapisów zawartych w umowie z Inwestorem.

10. DOKUMENTY ODNIESIENIA

PN-IEC 60364-1 Instalacje elektryczne w obiektach budowlanych. Zakres, przedmiot i wymagania podstawowe.

PN-IEC 60364-4-443 Instalacje elektryczne w obiektach budowlanych. Ochrona zapewniająca bezpieczeństwo. Ochrona przed przepięciami. Ochrona przed przepięciami atmosferycznymi i łączeniowymi.

PN-IEC 60364-4-41 Instalacje elektryczne w obiektach budowlanych. Ochrona dla zapewnienia bezpieczeństwa. Ochrona przeciwporażeniowa.

PN-IEC 60364-4-46 Instalacje elektryczne w obiektach budowlanych. Ochrona dla zapewnienia bezpieczeństwa. Odłączanie izolacyjne i łączenie.

PN-IEC 60364-4-442 Instalacje elektryczne w obiektach budowlanych. Ochrona dla zapewnienia bezpieczeństwa. Ochrona instalacji niskiego napięcia przed przejściowymi przepięciami i uszkodzeniami przy doziemieniach w sieciach wysokiego napięcia.

PN-IEC 60364-4-482 Instalacje elektryczne w obiektach budowlanych. Ochrona dla zapewnienia bezpieczeństwa. Dobór środków ochrony w zależności od wpływów zewnętrznych. Ochrona przeciwpożarowa.

PN-IEC 60364-5-51 Instalacje elektryczne w obiektach budowlanych. Dobór i montaż wyposażenie elektrycznego. Postanowienia ogólne.

PN-IEC 60364-5-52 Instalacje elektryczne w obiektach budowlanych. Dobór i montaż wyposażenie elektrycznego. Oprzewodowanie.

PN-IEC 60364-5-53 Instalacje elektryczne w obiektach budowlanych. Dobór i montaż wyposażenie elektrycznego. Aparatura rozdzielcza i sterownicza.

PN-IEC 60364-5-54 Instalacje elektryczne w obiektach budowlanych. Dobór i montaż wyposażenie elektrycznego. Uziemienia i przewody ochronne.

PN-IEC 60364-5-56 Instalacje elektryczne w obiektach budowlanych. Dobór i montaż wyposażenie elektrycznego. Instalacje bezpieczeństwa.

PN-IEC 60364-5-534 Instalacje elektryczne w obiektach budowlanych. Dobór i montaż wyposażenie elektrycznego. Urządzenia do ochrony przed przepięciami.

PN-IEC 60364-6-61 Instalacje elektryczne w obiektach budowlanych. Sprawdzanie. Sprawdzanie odbiorcze.

PN-IEC 60364-7-707 Instalacje elektryczne w obiektach budowlanych. Wymagania dotyczące instalacji lub lokalizacji. Wymagania dotyczące uzemień instalacji urządzeń przetwarzania danych.

PN-IEC 60364-5-548 Instalacje elektryczne w obiektach budowlanych. Dobór i montaż wyposażenia elektrycznego. Układy uziemiające i połączenia wyrównawcze instalacji elektrycznych.

PN-IEC 60364-5-559 Instalacje elektryczne w obiektach budowlanych. Dobór i montaż wyposażenia elektrycznego. Oprawy oświetleniowe i instalacje oświetleniowe.

PN-EN 50086-1 Systemy rur instalacyjnych do prowadzenia przewodów. Część 1: Wymagania ogólne

PN-EN 50086-2-1 Systemy rur instalacyjnych do prowadzenia przewodów. Część 2-1: Wymagania szczegółowe dla systemów rur instalacyjnych sztywnych

PN-EN 50086-2-2 Systemy rur instalacyjnych do prowadzenia przewodów. Część 2-2: Wymagania szczegółowe dla systemów rur instalacyjnych giętkich

PN-EN 50086-2-3 Systemy rur instalacyjnych do prowadzenia przewodów. Część 2-3: Wymagania szczegółowe dla systemów rur instalacyjnych elastycznych

PN-88/E-08501 Urządzenia elektryczne. Tablice i znaki bezpieczeństwa

PN-92/N-01256.01 Znaki bezpieczeństwa. Ochrona przeciwpożarowa

PN-92/N-01256.02 Znaki bezpieczeństwa. Ewakuacja

PN-N-01256-4 Znaki bezpieczeństwa. Techniczne środki przeciwpożarowe

PN-N-01256-5 Znaki bezpieczeństwa. Zasady umieszczania znaków bezpieczeństwa na drogach ewakuacyjnych i drogach pożarowych.

Ustawa z dnia 16 kwietnia 2004 r. o wyrobach budowlanych (Dz. U. z 2004 r. Nr 92, poz. 881).

Ustawa z dnia 7 lipca 1994 r. Prawo budowlane (Dz. U. z 2003 r. Nr 207, poz. 2016 z późn. zmianami).

Specyfikacja techniczna wykonania i odbioru robót budowlanych. Wymagania ogólne. Kod CPV 45000000-7. Wydanie II, OWEOB Promocja - 2005 r.

Poradnik monter elektryka WNT Warszawa 1997 r.

Umowa z Inwestorem.

Dokumentacja projektowa.

Nie wymienienie tytułu jakiegokolwiek dziedziny, grupy, podgrupy czy normy nie zwalnia Wykonawcy od obowiązku stosowania wymogów określonych prawem polskim. Wykonawca będzie przestrzegał praw autorskich i patentowych. Jest zobowiązany do odpowiedzialności za spełnienie wszystkich wymagań prawnych w odniesieniu do używanych opatentowanych urządzeń lub metod.