

Przekroje profili Rhythm Direction

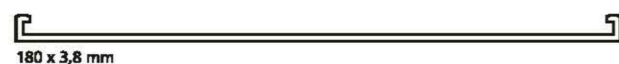
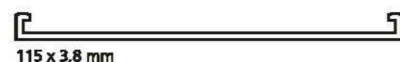
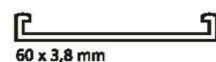

Opis rysunku

- 1** Konstrukcja - profil aluminiowy
- 2** Powierzchnia PCV zabezpieczona przezroczystą folią antyrefleksyjną dla długości tablicy do 1400 mm
- 3** Element maskujący system podwieszenia
- 4** Linka stalowa
- 5** Element maskujący - profil aluminiowy

UWAGI:

- 1. Oznaczenie pomieszczeń - piktogram / nazwa pomieszczenia na lub przy drzwiach.
- 2. Tablice zbiorcze, kierunkowe mocowane do ściany i do sufitu.
- 3. Materiały i kolorystyka: cyfr, litery czarne na szarym / białym tle, konstrukcja: aluminium anodowane.
- 4. Należy stosować rozwiązania systemowe, np. system Rhythm firmy Midas – Architektura Przestrzeni Obiektowej
- 5. Przed wykonaniem oznaczeń - numery i nazwy pomieszczeń należy uzgodnić z Użytkownikiem / Inwestorem.

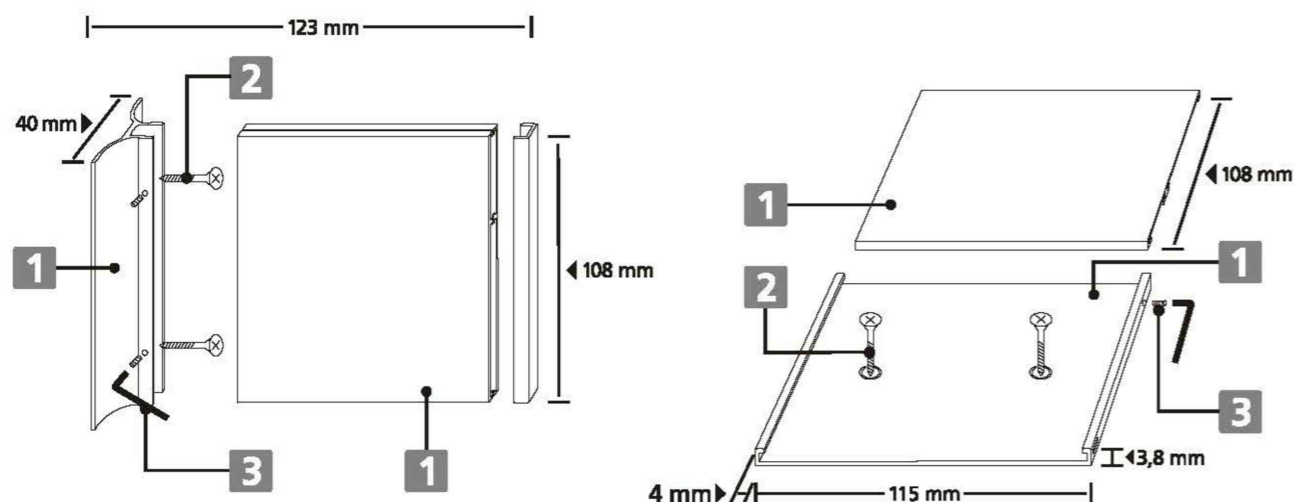

Opis rysunku

- 1** Profil aluminiowy
- 2** Mocowanie tabliczki 8-44001 i 8-44002 za pomocą wkrętów i dybli
- 3** Imbus blokujący oraz klucz imbusowy
- 4** Mocowanie tabliczki 8-44003 za pomocą taśmy piankowej dwustronnie klejącej

NAZWA I ADRES OBIEKTU BUDOWLANEGO
 BUDYNEK Z PRZEZNACZENIEM NA FUNKCJE SŁUŻĄCE ADMINISTRACJI SAMORZĄDOWEJ, PUBLICZNEJ OCHRONY ZDROWIA ORAZ OPIEKI SPOŁECZNEJ WRAZ Z INFRASTRUKTURĄ TECHNICZNĄ ORAZ PARKINGIEM
 Czerwonak, ul. Gdyńska
 dz. nr geod. 64, 63/1, 63/2; ark. 8, obręb Czerwonak, gmina Czerwonak

JEDNOSTKA PROJEKTOWA
 MICHNOWICZ STASZEWSKI ARCHITEKCI
 61-501 POZNAŃ, UL. DĄBRÓWKI 2, b' / 4
 TEL / FAX 61-6497394 WWW.MSA.NET.PL

PROJEKTOWAŁ	arch. Piotr Staszewski (gt. projektant)	UPRAWNIENIA NR 40/WPOKK/2015 W SPECJALNOŚCI ARCHITEKTONICZNEJ DO PROJEKTOWANIA I KIEROWANIA ROBOTAMI BUDOWLANymi BEZ OGRANICZEŃ	DATA I PODPIS
	arch. Zbigniew Michnowicz arch. Karolina Skalska Marcin Durski		03.2018

SPRAWDZIŁ	arch. Sławomir Ambrożewicz	UPRAWNIENIA NR 365/PW/94 DO PROJEKTOWANIA W SPECJALNOŚCI ARCHITEKTONICZNEJ W ZAKRESIE ARCHITEKTURY BEZ OGRANICZEŃ	03.2018
-----------	----------------------------	---	---------

TRZĘCIE RYSUNKU	SYSTEM INFORMACJI - OZNACZENIE POMIESZCZEŃ			RYСУNEK NR
-----------------	--	--	--	------------

BRANŻA	STADIUM	INDEKS	DATA	SKALA	
architektura	proj. wykonawczy	0453	03.2018	-	