

# PRZEKRÓJ B:B

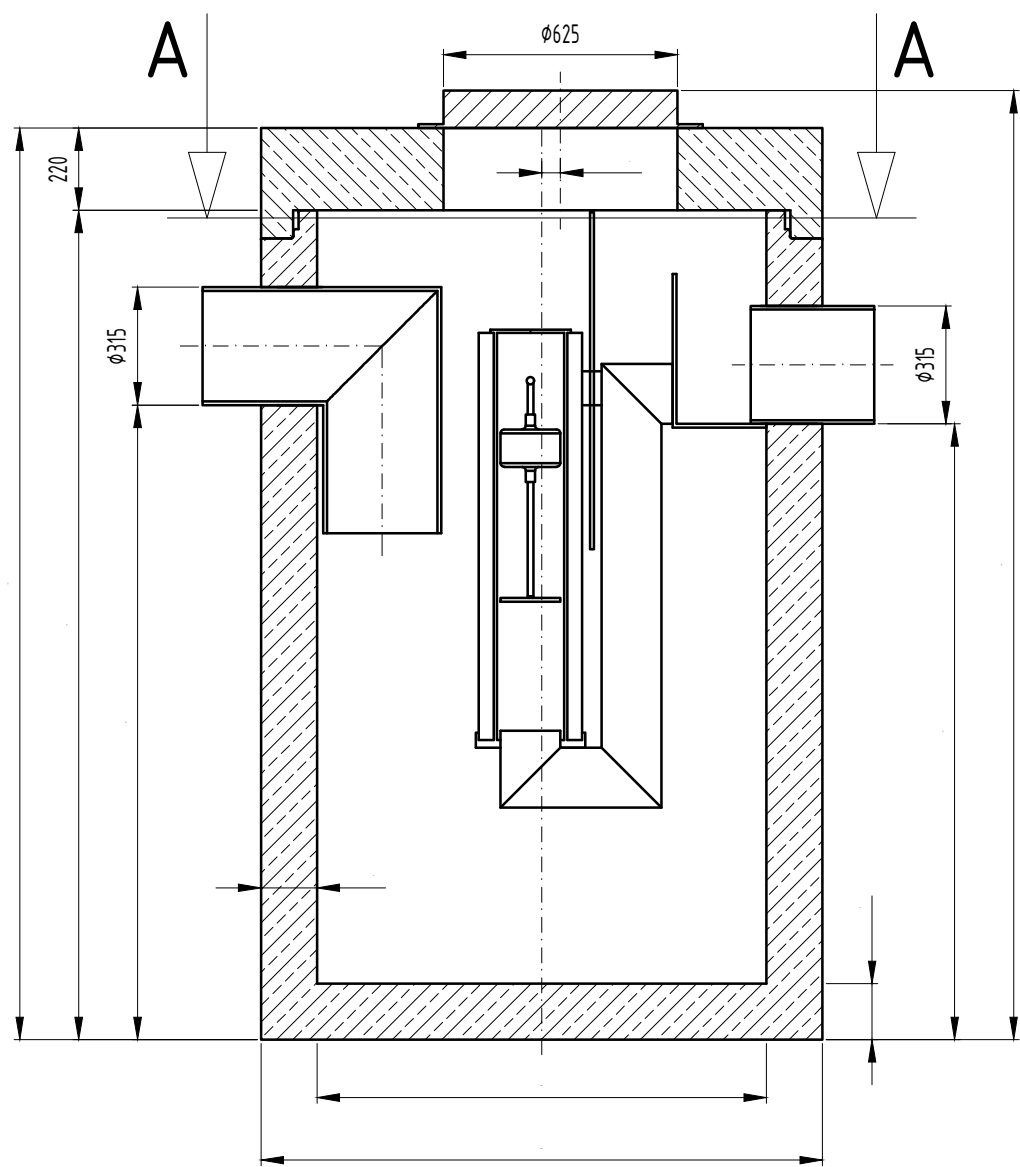

# PRZEKRÓJ A:A

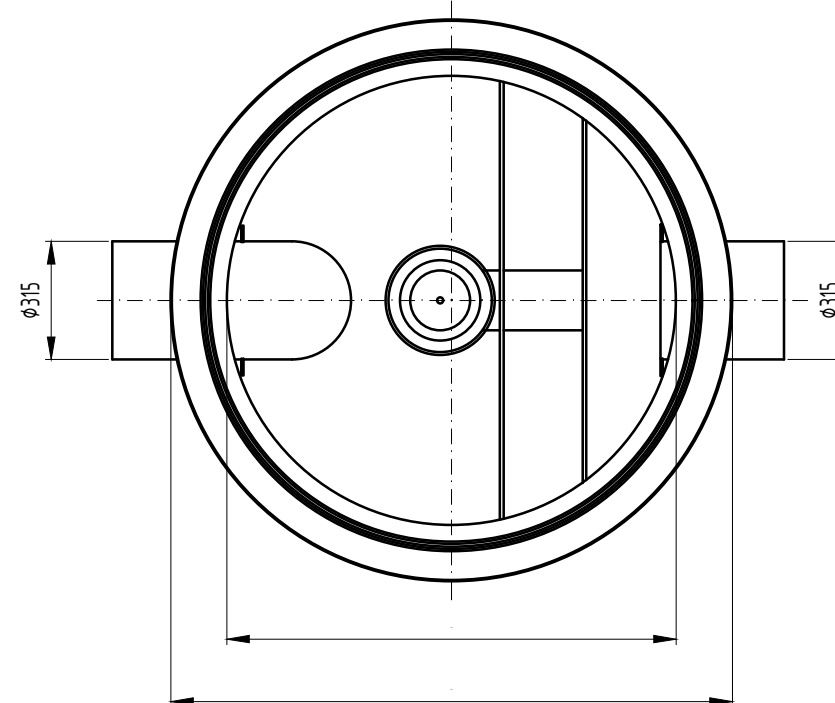

Pojemność sep.	688L	Pojemność os.	1000L
Waga zbiornika	3820KG	Przepustowość nom.	6,0-10,0L/S
Waga całkowita	4720KG	Przepustowość max.	100,0L/S
Materiał	Beton: C40/50, zbrojony		

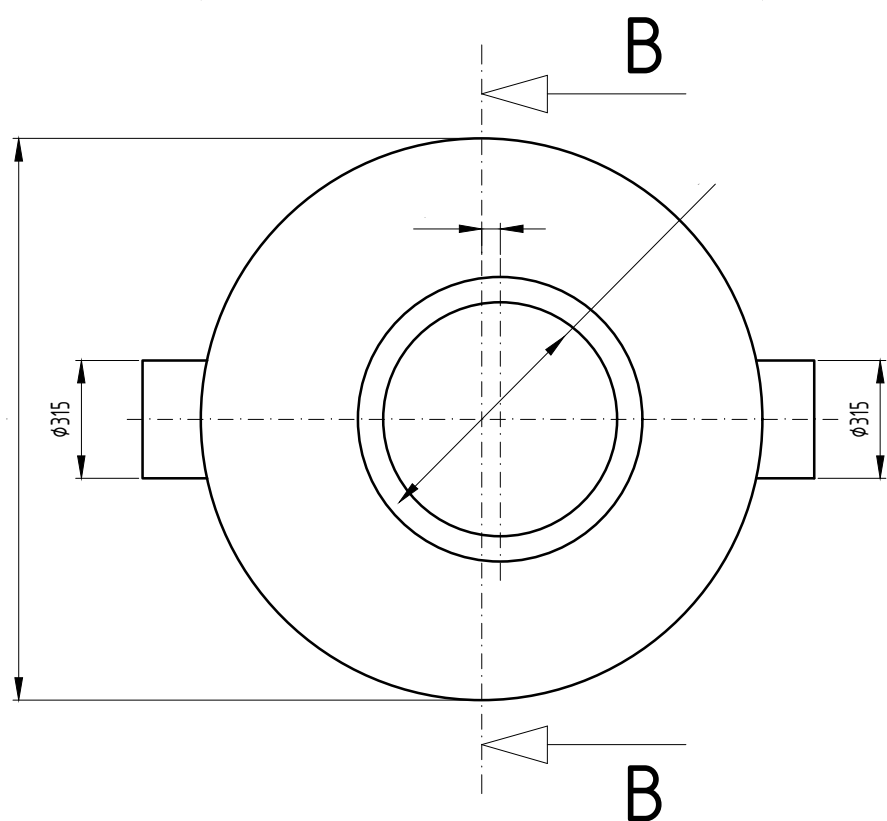

<b>Pracownia Projektowa EKODROGA</b> <b>Robert Salomon</b> ul. Piasta 4/16, 62-025 Kostrzyn Wlkp. NIP 972-061-15-87 REGON 301329715 tel.: 665 341 470 e-mail: robert.salomon@interia.pl				<b>INWESTOR</b> <b>Gmina Czerwonak</b> ul. Źródłana 39 62-004 Czerwonak	
<b>TEMAT: Budowa ulicy Południowej w Promnicach</b>					
<b>RYSUNEK: Schemat separatora</b>					NR <b>S-9</b>
STANOWISKO	IMIĘ I NAZWISKO	NR UPRAWNIEN I SPECJALNOŚĆ	DATA	PODPIS	
PROJEKTANT	MGR INŻ. PAWEŁ KWIATKOWSKI	WKP/IS/0295/13 SANITARNA	12.2015		
OPRACOWUJĄCY	INŻ. TOMASZ PROTASEWICZ		12.2015		
SPRAWDZAJĄCY	MGR INŻ. ARTUR SZKOP	WKP/IS/0318/09 SANITARNA	12.2015		
BRANŻA DROGOWA	STADIUM PB-W	ROK OPRACOWANIA 2015	NR UMOWY WI. 272.6.7.14 z DNIA 06.06.2014		SKALA 1:-