

OPORNIK BETONOWY NA ŁAWIE Z OPOREM

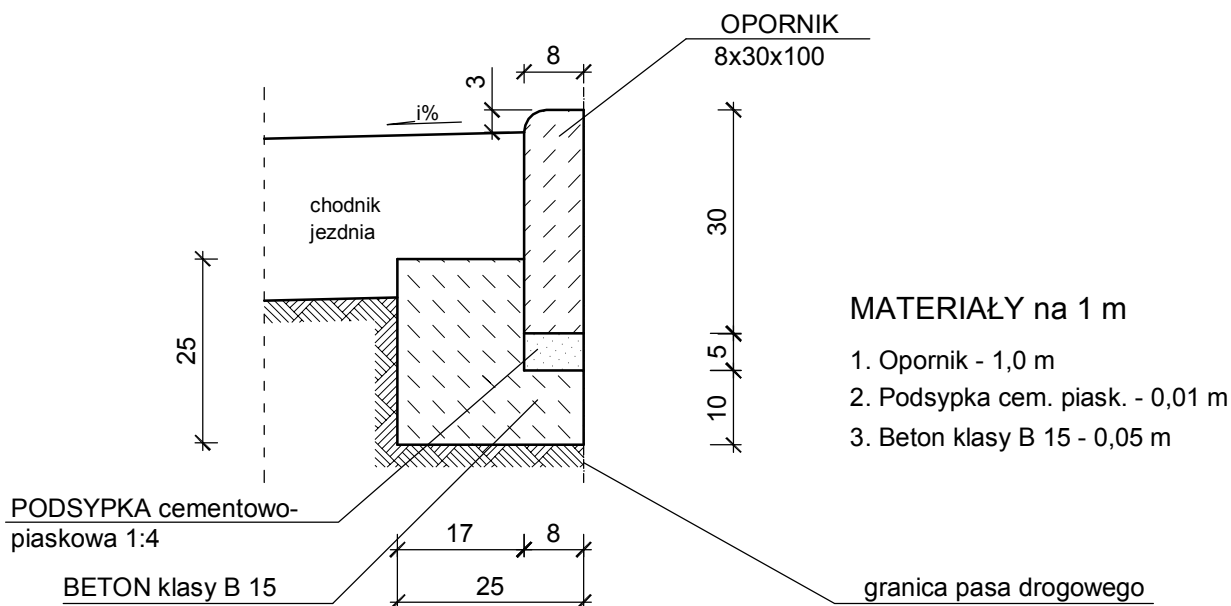
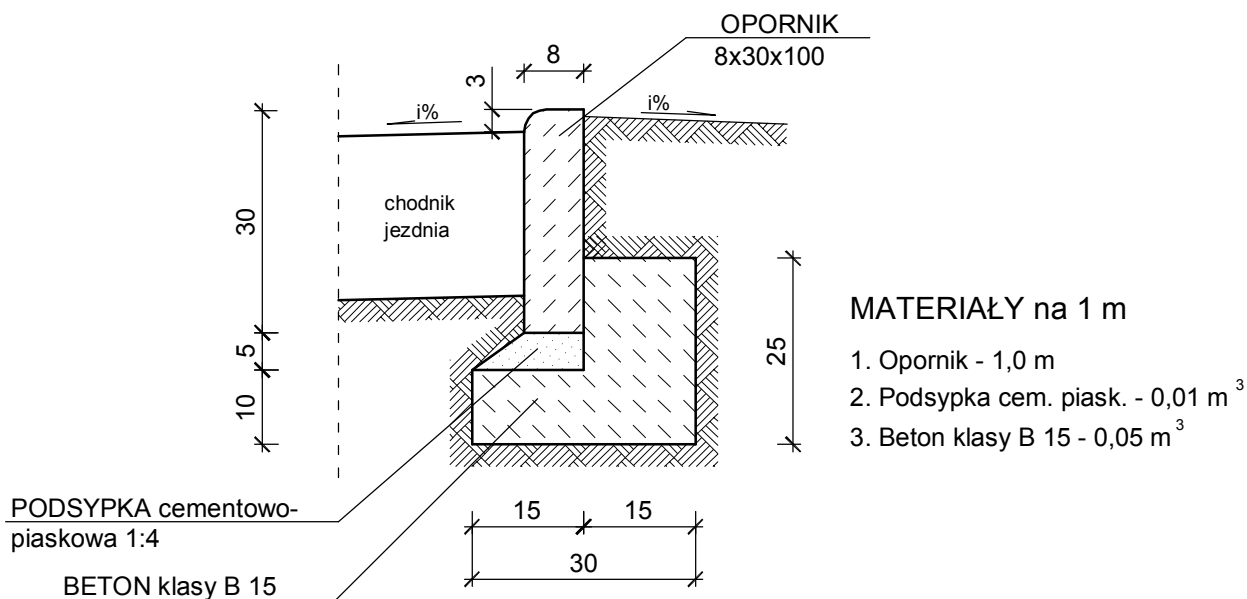

Inwestor:			
Gmina Czerwonak ul. Źródlana 39, 62-004 Czerwonak			
Projektujący:			
Biuro Inżynierskie DUKT Wojciech Andrzejak ul. Poznańska 38, 62-070 Dopiewo			
Temat:			
Budowa chodnika w ul. Lipowej w Bolechówku na odcinku od torów kolejowych do ul. Akacyjowej			
Skala:	Rysunek:	Nr rys:	
1:10	Konstrukcja opornika	7	
Data:	Studium:		
09.2011	Projekt budowlano-wykonawczy		
Imię i Nazwisko	Branża:	Nr uprawnień:	Podpis:
mgr inż. Eliza Jankowska	Drogowa	WKP/0250/PWOD/07	
mgr inż. Maciej Fajfer	Drogowa	WKP/0296/POOD/09	
mgr inż. Wojciech Andrzejak			